



SGK - mod: 115 • 130 • 140 • 150 • 160 • 175

**TRINCIA
SHREDDER
HACKSLER
BROYEUR
TRITURADORA
TRITURADOR**

MATRICOLA MACCHINA 6 6 6 6 6 ..

EDIZIONE: 2015

CODICE CATALOGO 6 6 6 6 6 6 6 .

**CATALOGO RICAMBI
SPARE PARTS CATALOGUE
ERSATZEILKATALOG
CATALOGUE PIECES DETACHEES
CATALOGO RECAMBIOS
CATALOGO PECAS SOBRESSELENTES**



**NORME PER LE ORDINAZIONI - HOW TO PLACE AN ORDER - RICHTLINIEN FÜR BESTELLUNGEN
MODE DE COMMANDE - PARA LAS ORDENACIONES - NORMAS PARA AS ENCOMENDAS**



I LE ORDINAZIONI DELLE PARTI DI RICAMBIO DEVONO ESSERE CORREDATE DALLE SEGUENTI INDICAZIONI:

- 1) Modello macchina (rif. A)
- 2) Matricola (rif. B)
- 3) Numero della tavola
- 4) Numero di riferimento del particolare
- 5) Numero di codice del particolare
- 6) Quantità richiesta
- 7) Modo di spedizione

NOTA:
EFFETTUARE LA RICHIESTA DEI RICAMBI COMPILANDO L'APPOSITA SCHEDA IN OGNI SUA PARTE. USARE SEMPRE RICAMBI ORIGINALI.

GB WHEN ORDERING SPARES, PLEASE ALWAYS SUPPLY THE FOLLOWING INFORMATION:

- 1) Machine type (ref. A)
- 2) Code number (ref. B)
- 3) Table number
- 4) Item reference number
- 5) Item code
- 6) Required quantity
- 7) Way of shipment

NOTE:
PLS ORDER SPARE PARTS BY FILLING IN THE PROPER FORM IN EACH PART. ALWAYS USE ORIGINAL SPARE PARTS.

D DIE BESTELLUNGEN DER ERSATZTEILE MÜSSEN MIT FOLGENDEN DATEN VERSEHEN SEIN:

- 1) Maschinentyp (Punkt A)
- 2) Seriennummer (Punkt B)
- 3) Tafelnummer
- 4) Teilebezugnummer
- 5) Teilecodenummer
- 6) Bestellte Menge
- 7) Versandart

ANMERKUNG:
BEI ANFORDERUNG VON ERSATZTEILEN DEN DAZU BESTIMMTEN BESTELLSCHEIN BITTE KOMPLETT AUSFÜLLEN. IMMER ORIGINELLE ERSATZTEILE BENUTZEN.

P AS ENCOMENDAS DE PEÇAS SOBRESSELENTES DEVEM SER ACOMPANHADAS DAS SEGUITES INDICAÇÕES:

- 1) Modelo máquina (ref. A)
- 2) Matrícula (ref. B)
- 3) Número da tabela
- 4) Número de referência do pormenor
- 5) Número do código do pormenor
- 6) Quantidade requerida
- 7) Modo de expedição

NOTA:
EFECTUAR O PEDIDO DAS PEÇAS SOBRESSELENTES PREENCHENDO COMPLETAMENTE A FICHA ESPECÍFICA. USAR SEMPRE PEÇAS SOBRESSELENTES ORIGINAIS.

F LA COMMANDE DE PIÈCES DETACHÉES DOIT ÊTRE ACCOMPAGNÉE DES INDICATION SUIVANTES:

- 1) Modèle machine (ref. A)
- 2) Matricule (ref. B)
- 3) Numéro de référence du composant
- 4) Numéro de code du composant
- 5) Numéro de code du composant
- 6) Quantité demandée
- 7) Mode d'expédition

NOTE:
EFFECTUER LA COMMANDE DES PIÈCES DE RECHANGE REMPLISSANT TOUS LES POINTS DE LA CARTE CORRESPONDANTE. UTILISER TOUJOURS DES PIÈCES DE RECHANGE ORIGINALES.

Via della Cooperazione, n.20
40026 IMOLA (BO) ITALY
Tel. +39 0542 648539
website: www.Bgroup.info

TIPO [] ANNO [] MASSA []
N°SERIE []

CE MADE IN ITALY

- PROJÉT per ragioni di natura tecnica o commerciale, potrà apportare in qualunque momento, senza preavviso, modifiche ai dati riportati in questo catalogo.
- Due to technical or commercial reasons PROJÉT reserves the right to make modifications without notice.
- Aus technischen oder Kaufmännischen Gründen behält sich die PROJÉT das Recht vor, eventuelle Änderungen ohne Ankündigung vorzunehmen.
- A n'importe quel moment PROJÉT peut apporter sans préavis des modifications aux données de ce catalogue pour des raisons techniques ou commerciales.
- PROJÉT por razones técnicas o comerciales, podrá modificar en cualquier momento y sin preaviso los datos presentes en este catálogo.
- PROJÉT por motivos de natureza técnica ou comercial, poderá realizar em qualquer momento, sem aviso prévio, modificações dos dados apresentados neste catálogo.

LA RIPRODUZIONE, LA DIVULGAZIONE E L'UTILIZZAZIONE PARZIALE O TOTALE DI QUESTO DOCUMENTO, CON QUALSIASI MEZZO, NON SONO CONSENTITE SENZA IL PREVENTIVO CONSENSO SCRITTO DELLA TITOLARE DEI DIRITTI. EVENTUALI INFRAZIONI SARANNO PERSEGUITE NEI MODI E NEI TEMPI PREVISTI DALLA LEGGE CON RISERVA DI MODIFICHE.

E LOS PEDIDOS DE LAS PIEZAS DE REPUESTO DEBERÁN ESTAR ACOMPAÑADOS POR LAS INDICACIONES SIGUIENTES:

- 1) Modelo máquina (ref. A)
- 2) Matricula (ref. B)
- 3) Número de la tabla
- 4) Número de referencia de la pieza
- 5) Número de código de la pieza
- 6) Cantidad pedida
- 7) Modo de expedición

NOTE:
EFECTUAR EL PEDIDO DE LOS RECAMBIOS COMPLETANDO LA CORRESPONDENTE FICHA EN TODAS SUS PARTES. USAR SIEMPRE REPUESTOS ORIGINALES.



**SCHEDA DI ORDINAZIONE PARTI DI RICAMBIO - SPARE PARTS ORDERING CARD - BESTELLSCHEIN FÜR ERSATZEILE
FICHE DE COMMANDE DES PIÈCES DE RECHANGE - FICHA PARA EL PEDIDO DE REPUESTOS
FICHA ENCOMENDA PEÇAS SOBRES**



Modello / Model / Modell / Modèle / Modelo / Modelo		N° di tavola Base table No. Tafel No. N° Tableau N° Tabla N° da tabela	N°Pos. Pos.No. Pos.Nr. N°Pos. Pos.Nr. N° Pos.	Codice Code Code Code Código Código	Qty Qty Menge Qté Cant Quant.	Denominazione Denomination Bezeichnung Dénomination Denominación Denominação
Matricola n. / Serial number / Seriennummer / Numéro d'identification Matricula N° / Matricola N°						
Mittente Sender Absender Expéditeur Remittente Remetente	DITTA:					
	via:		n°:			
	CAP:	Citta':	()			
 è un marchio di proprietà di BGROUP S.P.A.						
<ul style="list-style-type: none"> • Per richieste e ordinazioni, rivolgersi all'agente di zona o direttamente a: • For any enquiry or order, apply to the area agent or directly to: • Bitte wenden Sie Sich bei Anfragen oder Bestellungen an den fuer ihr Gebiet zustaendigen Vertreter oder direkt an: • Pour toute demande de renseignement ou commande, veuillez vous adresser à notre représentant de zone ou directement à: • Para solicitudes y pedidos, contactar el agente de zona o directamente: • Para pedidos e encomendas dirija-se ao agente de zona ou directamente a: 						
BGROUP S.P.A. Via della Cooperazione, n.20 40026 IMOLA (BO) ITALY Tel. +39 0542 648539 - website: www.Bgroup.info email: info@bgroup.com Reg. Impr./ Cod. Fisc./ P.IVA 01463360436 (VAT IT 01463360436)						
Agente Agent Vertrater Représentant Agente Agente		MODO DI SPEDIZIONE WAY OF SHIPMENT VERSANDART MODE D'EXPEDITION MODO DE EXPEDICION MODO DE EXPEDICAO		1-3 giorni 1-3 days 1-3 tages 1-3 jours 1-3 dias 1-3 dias	3-5 giorni 3-5 days 3-5 tages 3-5 jours 3-5 dias 3-5 dias	

TRINCIA - SHREDDER - HACKSLER - BROYEUR - TRITURADORA - TRITURADOR mod: SGK

TAV.	1	R.
TAB.		
TAF.		1

POS.	CODICE CODE	SGK 115	SGK 130	SGK 140	SGK 150	SGK 160	SGK 175							DENOMINAZIONE	DENOMINATION	BEZEICHNUNG	DENOMINATION	DENOMINACION	DENOMINACAO
1	A19110111NC	1												SCOCCA SGK 115	CHASSIS	AUFBAU	COQUE	BASTIDOR	LEITO
1	A19130111NC		1											SCOCCA SGK 130	CHASSIS	AUFBAU	COQUE	BASTIDOR	LEITO
1	A19140111NC			1										SCOCCA SGK 140	CHASSIS	AUFBAU	COQUE	BASTIDOR	LEITO
1	A19150111NC				1									SCOCCA SGK 150	CHASSIS	AUFBAU	COQUE	BASTIDOR	LEITO
1	A19160111NC					1								SCOCCA SGK 160	CHASSIS	AUFBAU	COQUE	BASTIDOR	LEITO
1	A19170111NC						1							SCOCCA SGK 175	CHASSIS	AUFBAU	COQUE	BASTIDOR	LEITO
2	A03110502Z	1												RASCHIATERRA	ROLLER SCRAPER	WALZE/ERDE ABSCHABEN	GRATEUR DE TERRE	RASPADOR DE TIERRA	RASPADELA DE TERRA
2	A03130502Z		1											RASCHIATERRA	ROLLER SCRAPER	WALZE/ERDE ABSCHABEN	GRATEUR DE TERRE	RASPADOR DE TIERRA	RASPADELA DE TERRA
2	A03140502Z			1										RASCHIATERRA	ROLLER SCRAPER	WALZE/ERDE ABSCHABEN	GRATEUR DE TERRE	RASPADOR DE TIERRA	RASPADELA DE TERRA
2	A03150502Z				1									RASCHIATERRA	ROLLER SCRAPER	WALZE/ERDE ABSCHABEN	GRATEUR DE TERRE	RASPADOR DE TIERRA	RASPADELA DE TERRA
2	A03160502Z					1								RASCHIATERRA	ROLLER SCRAPER	WALZE/ERDE ABSCHABEN	GRATEUR DE TERRE	RASPADOR DE TIERRA	RASPADELA DE TERRA
2	A01170502Z						1							RASCHIATERRA	ROLLER SCRAPER	WALZE/ERDE ABSCHABEN	GRATEUR DE TERRE	RASPADOR DE TIERRA	RASPADELA DE TERRA
3	A19000504A	1	1	1	1	1	1							SUPPORTO RULLO DX	SUPPORT ROLLER	HALTER WALZE	SUPPORT ROULEAU	SOPORTE RODILLO	SUSTENTACAO CILINFRO
4	A19000505	1	1	1	1	1	1							SUPPORTO RULLO SX	SUPPORT ROLLER	HALTER WALZE	SUPPORT ROULEAU	SOPORTE RODILLO	SUSTENTACAO CILINFRO
5	A15110501VN	1												RULLO	ROLLER	WALZE	ROULEAU	RODILLO	CILINFRO
5	A15130501VN		1											RULLO	ROLLER	WALZE	ROULEAU	RODILLO	CILINFRO
5	A15140501VN			1										RULLO	ROLLER	WALZE	ROULEAU	RODILLO	CILINFRO
5	A15150501VN				1									RULLO	ROLLER	WALZE	ROULEAU	RODILLO	CILINFRO
5	A15160501VN					1								RULLO	ROLLER	WALZE	ROULEAU	RODILLO	CILINFRO
5	A15170501VN						1							RULLO	ROLLER	WALZE	ROULEAU	RODILLO	CILINFRO
6	A19000103VN	1	1	1	1	1	1							COPRICARTER	CHAIN CASE	KARTER RIEMEN	CARTER COURROIE	CARTER CORREA	CARTER CORREIA
7	A153B212M	1	1	1	1	1	1							PULEGGIA	SHEAVE	SCREIBE	POULIE	POLEA	ROLDANA
8	A153B160	1	1	1	1	1	1							PULEGGIA	SHEAVE	SCREIBE	POULIE	POLEA	ROLDANA
9	AA163580025	2	2	2	2	2	2							CALETTATORE	RIGID COUPLING	KERBE	VERROULLIER	ENSAMBLADOR	ENSAMBLADOR
10	A17SPB1225	3	3	3	3	3	3							CINGHIA	BELT	ZAHNTREIBRIEMEN	COURROIE	CORREA	CORREIA
11	A19110200VN	1												ROTORE MF9	ROTOR	WELLE	ARBRE	ARBOL	ARVORE
11	A19130200VN		1											ROTORE MF9	ROTOR	WELLE	ARBRE	ARBOL	ARVORE
11	A19140200VN			1										ROTORE MF9	ROTOR	WELLE	ARBRE	ARBOL	ARVORE
11	A19150200VN				1									ROTORE MF9	ROTOR	WELLE	ARBRE	ARBOL	ARVORE
11	A19160200VN					1								ROTORE MF9	ROTOR	WELLE	ARBRE	ARBOL	ARVORE
11	A19170200VN						1							ROTORE MF9	ROTOR	WELLE	ARBRE	ARBOL	ARVORE
12	A13000300	2	2	2	2	2	2							SUPPORTO	SUPPORT	HALTER	SUPPORT	SOPORTE	SUSTENTACAO
13	AM5100035	1	1	1	1	1	1							SEGGER	SEGGER	SEGGER	SEGGER	SEGGER	SEGGER
14	A00001207	1	1	1	1	1	1							SUPPORTO	SUPPORT	HALTER	SUPPORT	SOPORTE	SUSTENTACAO
15	040.080	5	5	5	5	5	5							INGRASSATORE M10x1	GREASER	SCHMIERER	TUBE DE GRAISSE	TUBO DE GRASA	LUBRIFICACAO

TRINCIA - SHREDDER - HACKSLER - BROYEUR - TRITURADORA - TRITURADOR mod: SGK

TAV.	1	R.
TAB.		
TAF.		1

POS.	CODICE CODE	SGK 115	SGK 130	SGK 140	SGK 150	SGK 160	SGK 175									DENOMINAZIONE	DENOMINATION	BEZEICHNUNG	DENOMINATION	DENOMINACION	DENOMINACAO
16	A19000105VN	1	1	1	1	1	1									SUPPORTO	SUPPORT	HALTER	SUPPORT	SOPORTE	SUSTENTACAO
17	A21000101NZ	1	1	1	1	1	1									TENDICINGHIA	BELT TIGHTENING	RIEMENSPANNER	TENDEUR DE CHIANE	SENSOR DE CORREA	EXTENDEDOR DE CORREIA
18	A19000102NZ	1	1	1	1	1	1									TAMPONAMENTO FIANCATA	SIDE BUFFER PANEL	SEITE PUFFER PANEEL	TAMPONAGE FLANC	RELLENO PANEL LATERAL	TAPAMENTO LADO
19	A21110105Z	1														ASTA BANDINELLE	BANNER ROOD	BLECHSTREIFEN WELLE	TIGE BANDE	ASTA CORTINA	HASTE CORTINA
19	A21130105Z		1													ASTA BANDINELLE	BANNER ROOD	BLECHSTREIFEN WELLE	TIGE BANDE	ASTA CORTINA	HASTE CORTINA
19	A21140105Z			1												ASTA BANDINELLE	BANNER ROOD	BLECHSTREIFEN WELLE	TIGE BANDE	ASTA CORTINA	HASTE CORTINA
19	A21150105Z				1											ASTA BANDINELLE	BANNER ROOD	BLECHSTREIFEN WELLE	TIGE BANDE	ASTA CORTINA	HASTE CORTINA
19	A21160105Z					1										ASTA BANDINELLE	BANNER ROOD	BLECHSTREIFEN WELLE	TIGE BANDE	ASTA CORTINA	HASTE CORTINA
19	A21170105Z						1									ASTA BANDINELLE	BANNER ROOD	BLECHSTREIFEN WELLE	TIGE BANDE	ASTA CORTINA	HASTE CORTINA
20	AA0101010VN	1	1	1	1	1	1									MULTIPLICATORE	MULTIPLIER	VERVIELFACHER	MULTIPLICATEUR	MULTIPLICADOR	MULTIPLICADOR
21	AA0201650VN	1	1	1	1	1	1									PROLUNGA	EXTENSION	VERLANGERUNGSSSTUCK	RALLONGE	PROLONGACION	EXTENSAO
22	AA0300000	1	1	1	1	1	1									PROTEZIONE	GUARD	SCHUTZ	PROTECTION	PROTECCION	PROTETOR
23	AA0400000	1	1	1	1	1	1									PROTEZIONE	GUARD	SCHUTZ	PROTECTION	PROTECCION	PROTETOR
24	A19000401NVN	1	1	1	1	1	1									MONTANTE 3° PUNTO	3 P. STANCHION	FESTER VERSTELLBAR	MONTANT 3 P FIX	MANTANTE 3 P	COICERIA 3P
25	A20000401NVN	1	1	1	1	1	1									MONTANTE 3° PUNTO	3 P. STANCHION	FESTER VERSTELLBAR	MONTANT 3 P FIX	MANTANTE 3 P	COICERIA 3P
26	A19000402	4	4	4	4	4	4									BOCCOLA	BUSH	BHCHSE/AUSLE./BINDEND	BUSH	CILINDRO	CASQUILLO
27	AM5200050	4	4	4	4	4	4									SEGGER	SEGGER	SEGGER	SEGGER	SEGGER	SEGGER
28	AA6040508	4	4	4	4	4	4									ANELLO	RING	DUESENRING	ANEAU	ANILLO	ANILHA
29	A19150402				2	2	2									BARRA	BARR	STANGE	BAR	BARRA	BARRA
29	A19130320		2	2												BARRA	BARR	STANGE	BAR	BARRA	BARRA
29	A19115108	2														BARRA	BARR	STANGE	BAR	BARRA	BARRA
30	AA3540500	1	1	1												MARTINETTO IDRAULICO	HIDRAULIC SHIFT	HYDRAUL. VERSCHIEBUNG	DEPALCEMENT HIDRAUL.	ACCIONAMIENTO IDRAULICO	DESLOCAMENTO HIDR.
30	AA3540420				1	1	1									MARTINETTO IDRAULICO	HIDRAULIC SHIFT	HYDRAUL. VERSCHIEBUNG	DEPALCEMENT HIDRAUL.	ACCIONAMIENTO IDRAULICO	DESLOCAMENTO HIDR.
31	A01001001	1	1	1	1	1	1									MANOVELLA	HANDLE	KURBEL	MANIVELLE	MANIVELA	ALCA
32	A01001002	1	1	1	1	1	1									VITE DI SPOSTAMENTO	MANUAL SHIFT	SCHRAU. VERSCHIEBUNG	ACTIONNES MAN.	ACCIONAMIENTO MANUAL	DESLOCAMENTO MANUAL
33	009.012	1	1	1	1	1	1									CARDANO	CARDAN	KARDANWELLE	CARDAN	CARDAN	CARDAN
34	AA1000022	2	2	2	2	2	2									SPINOTTO	LOWER PIN	U.KOLBENBOLZEN/KETTE	FICHE	ENCHUFE	FICHA
35	AA1000019	1	1	1	1	1	1									SPINOTTO	LOWER PIN	U.KOLBENBOLZEN/KETTE	FICHE	ENCHUFE	FICHA
36	A01000403Z	1	1	1	1	1	1									PIEDINO	SUPPORT	Standfuß	PIED DE SUOTIEN	SOPORTE DE PIE	SUPORTE
37	AA1001370	1	1	1	1	1	1									SPINOTTO	LOWER PIN	U.KOLBENBOLZEN/KETTE	FICHE	ENCHUFE	FICHA
38	A03000101Z	12	15	15	16	18	19									BANDINELLA IN FERRO	IRON BANNER	EISEN BLECHSTREIFEN	BANDE EN FER	CORTINA	CORTINA
39	A03000114Z	1		1	2		2									BANDINELLA IN FERRO	IRON BANNER	EISEN BLECHSTREIFEN	BANDE EN FER	CORTINA	CORTINA
40	056.405	1	1	1	1	1	1									TAPPO	PLUG	VERCHUSS	BOUCHON	TAPON	PLUGUE
41	A00001004	2	2	2	2	2	2									FLANGIA	FLANGE	FLANSCH MIT OR	BRIDE	BRIDA	FALANGE
42	A01000815	1	1	1	1	1	1									TUBO INGRASSATORE	GREASER PIPE	EINFETTER ROHR	TUBE GRAISSEUR	TUBO ENGRASADOR	TUBO LUBRIFICADOR

TRINCIA - SHREDDER - HACKSLER - BROYEUR - TRITURADORA - TRITURADOR mod: SGK

TAV.	1	R.
TAB.		
TAF.		1

POS.	CODICE CODE	SGK 115	SGK 130	SGK 140	SGK 150	SGK 160	SGK 175								DENOMINAZIONE	DENOMINATION	BEZEICHNUNG	DENOMINATION	DENOMINACION	DENOMINACAO
43	AA37000941	1	1	1	1	1	1								RACCORDO	CONNECTION	ANSCHLUB	RACCORD	TORNILLO	ANILHA
44	AM7000006	1	1	1	1	1	1								INGRASSATORE M6	GREASER	SCHMIERER	TUBE DE GRAISSE	TUBO DE GRASA	LUBRIFICACAO
45	A02001302VN	6	7	7	8	8	9								SPUNTONE	SPIKES	STACHELS SAMMELN	SPIKES	PUNCAS	TOE
46	AM5800005	6	7	7	8	8	9								COPIGLIA	ELASTIC PIN	ELASTISCH. SPLINT	PIN	CLAVIJA	LATCH DE BOCCACHA
47	AM5500640	1	1	1	1	1	1								ELASTIC PIN	ELASTISCH. SPLINT	PIN	CLAVIJA	LATCH DE BOCCACHA	
48	017.206	4	4	4	4	4	4								VITE	SCREW	SCHRAUBE	VIS	TORNILLO	PARAFUSO
49	AM0101010	18	18	18	18	18	18								VITE	SCREW	SCHRAUBE	VIS	TORNILLO	PARAFUSO
50	A19000702VN	2	2	2	2	2	2								SLITTA	SLIDE	SPK WALZE	GLISSIERE	CORREDERA	TRENO
51	017.002	4	4	4	4	4	4								RONDELLA	WASHER	SCHEIBE	RONDELLE	ARANDELA	ANILHA
52	AM4500010	7	7	7	7	7	7								RONDELLA	WASHER	SCHEIBE	RONDELLE	ARANDELA	ANILHA
53	AM4500012	33	33	33	33	33	33								RONDELLA	WASHER	SCHEIBE	RONDELLE	ARANDELA	ANILHA
54	AM4500020	5	5	5	5	5	5								RONDELLA	WASHER	SCHEIBE	RONDELLE	ARANDELA	ANILHA
55	AM4500110	4	4	4	4	4	4								RONDELLA	WASHER	SCHEIBE	RONDELLE	ARANDELA	ANILHA
56	AM2300010	4	4	4	4	4	4								DADO	NUT	MUTTER	ECROU	TUERCA	PORCA
57	AM2300012	1	1	1	1	1	1								DADO	NUT	MUTTER	ECROU	TUERCA	PORCA
58	AM3100012	12	12	12	12	12	12								DADO	NUT	MUTTER	ECROU	TUERCA	PORCA
59	AM3100020	1	1	1	1	1	1								DADO	NUT	MUTTER	ECROU	TUERCA	PORCA
60	017.508	3	3	3	3	3	3								VITE	SLIDE	SPK WALZE	GLISSIERE	CORREDERA	TRENO
61	AM0101240	8	8	8	8	8	8								VITE	SLIDE	SPK WALZE	GLISSIERE	CORREDERA	TRENO
62	AM0101235	10	10	10	10	10	10								VITE	SLIDE	SPK WALZE	GLISSIERE	CORREDERA	TRENO
63	AM0101030	3	3	3	3	3	3								VITE	SLIDE	SPK WALZE	GLISSIERE	CORREDERA	TRENO
64	AM7181030	4	4	4	4	4	4								VITE	SLIDE	SPK WALZE	GLISSIERE	CORREDERA	TRENO
65	AM0151025	1	1	1	1	1	1								VITE	SLIDE	SPK WALZE	GLISSIERE	CORREDERA	TRENO
66	AM0101225	1	1	1	1	1	1								VITE	SLIDE	SPK WALZE	GLISSIERE	CORREDERA	TRENO
67	AM0151230	2	2	2	2	2	2								VITE	SLIDE	SPK WALZE	GLISSIERE	CORREDERA	TRENO
68	AM0101230	4	4	4	4	4	4								VITE	SLIDE	SPK WALZE	GLISSIERE	CORREDERA	TRENO
69	AM1800816	4	4	4	4	4	4								VITE	SLIDE	SPK WALZE	GLISSIERE	CORREDERA	TRENO
70	A15111500VN	1													RULLO Y410	ROLLER	WALZE	ROULEAU	RODILLO	CILINFRO
70	A15131500VN		1												RULLO Y410	ROLLER	WALZE	ROULEAU	RODILLO	CILINFRO
70	A15141500VN			1											RULLO Y410	ROLLER	WALZE	ROULEAU	RODILLO	CILINFRO
70	A15151500VN				1										RULLO Y410	ROLLER	WALZE	ROULEAU	RODILLO	CILINFRO
70	A15161500VN					1									RULLO Y410	ROLLER	WALZE	ROULEAU	RODILLO	CILINFRO
70	A15171500VN						1								RULLO Y410	ROLLER	WALZE	ROULEAU	RODILLO	CILINFRO
71	-----	1	1	1	1	1	1								ADESIVO	STICKER	AUFKLEBER	ADESIF	PEGATINA	ADESIVO

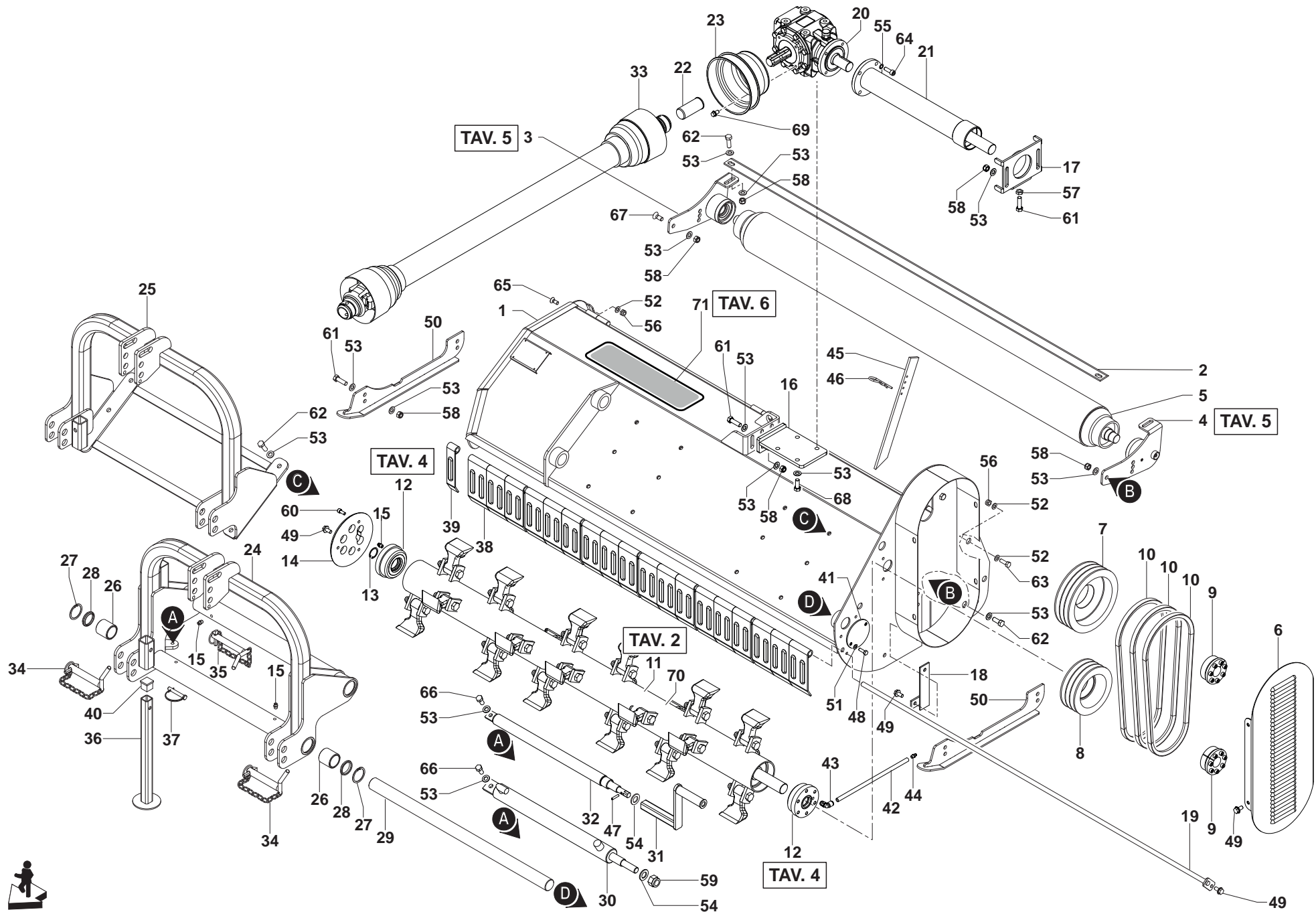

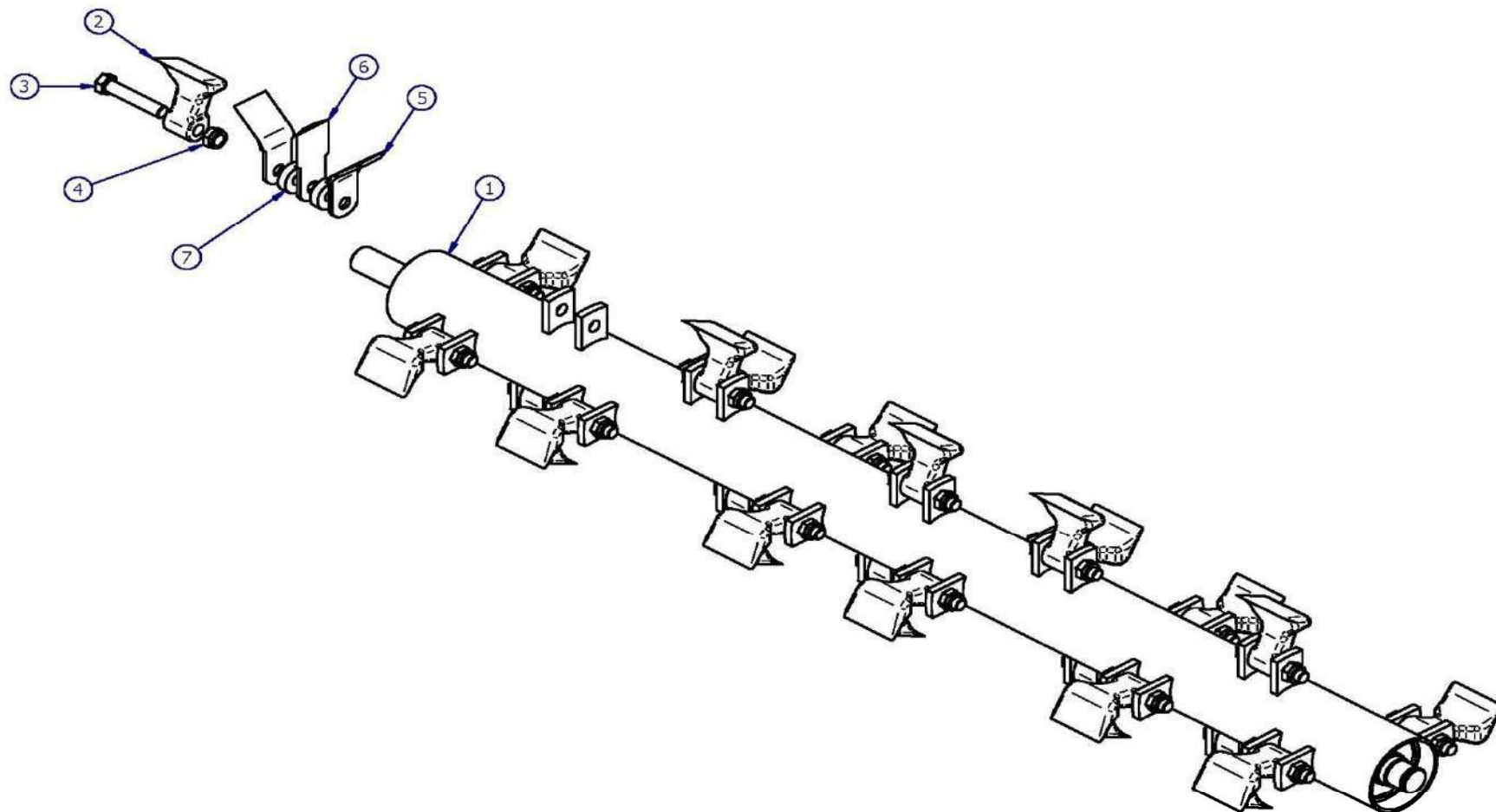

ROTORE - SHAFT - KAPPA - ARBRE - ARBOL - EIXO mod: SGK

TAV.
TAB.
TAF.

2

R
0

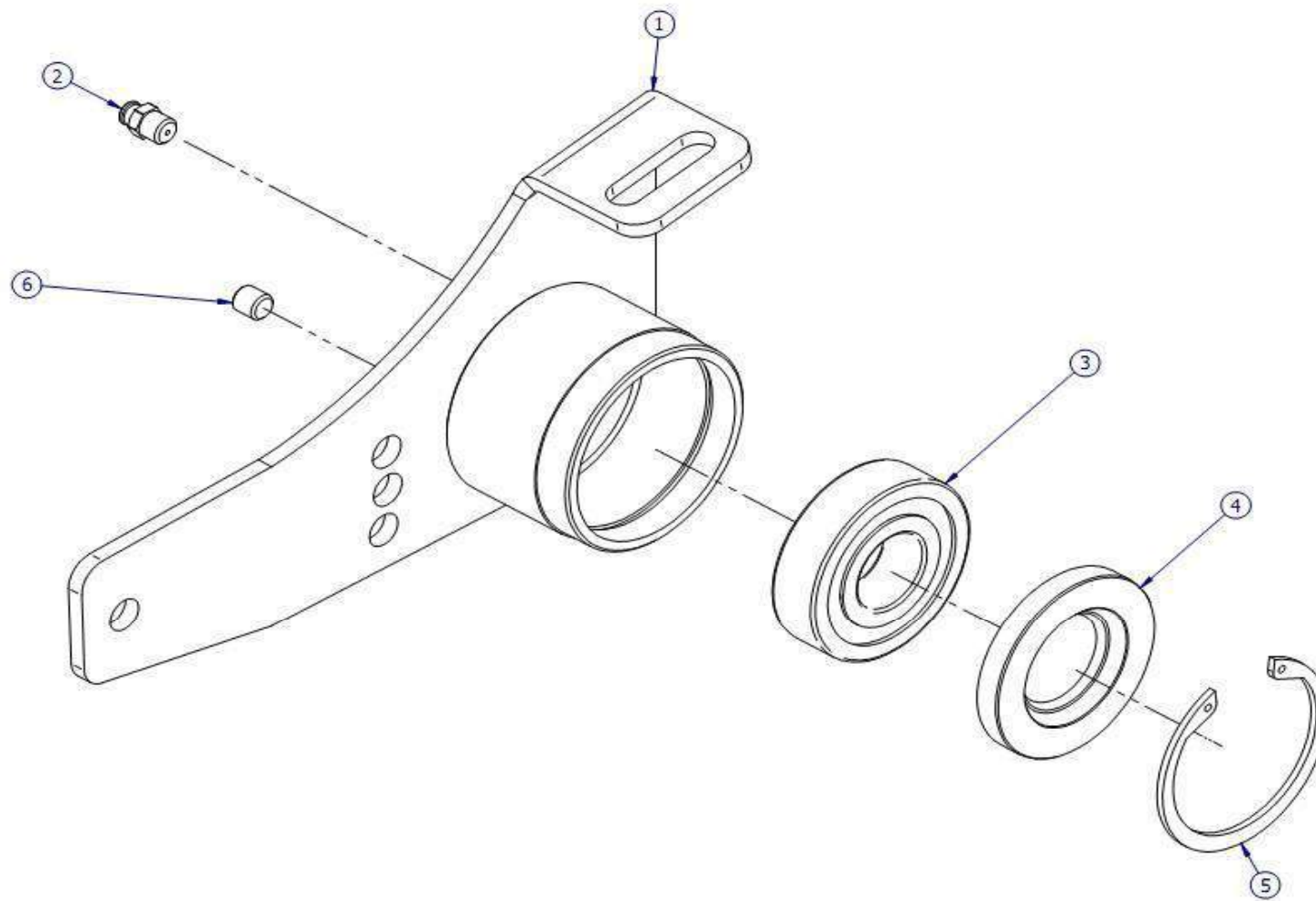

SUPPORTO - SUPPORT - HALTER - SUPPORT - SUPORTE - SUSTENTACAO mod: SGK

TAV.
TAB.
TAF.

3

R
0

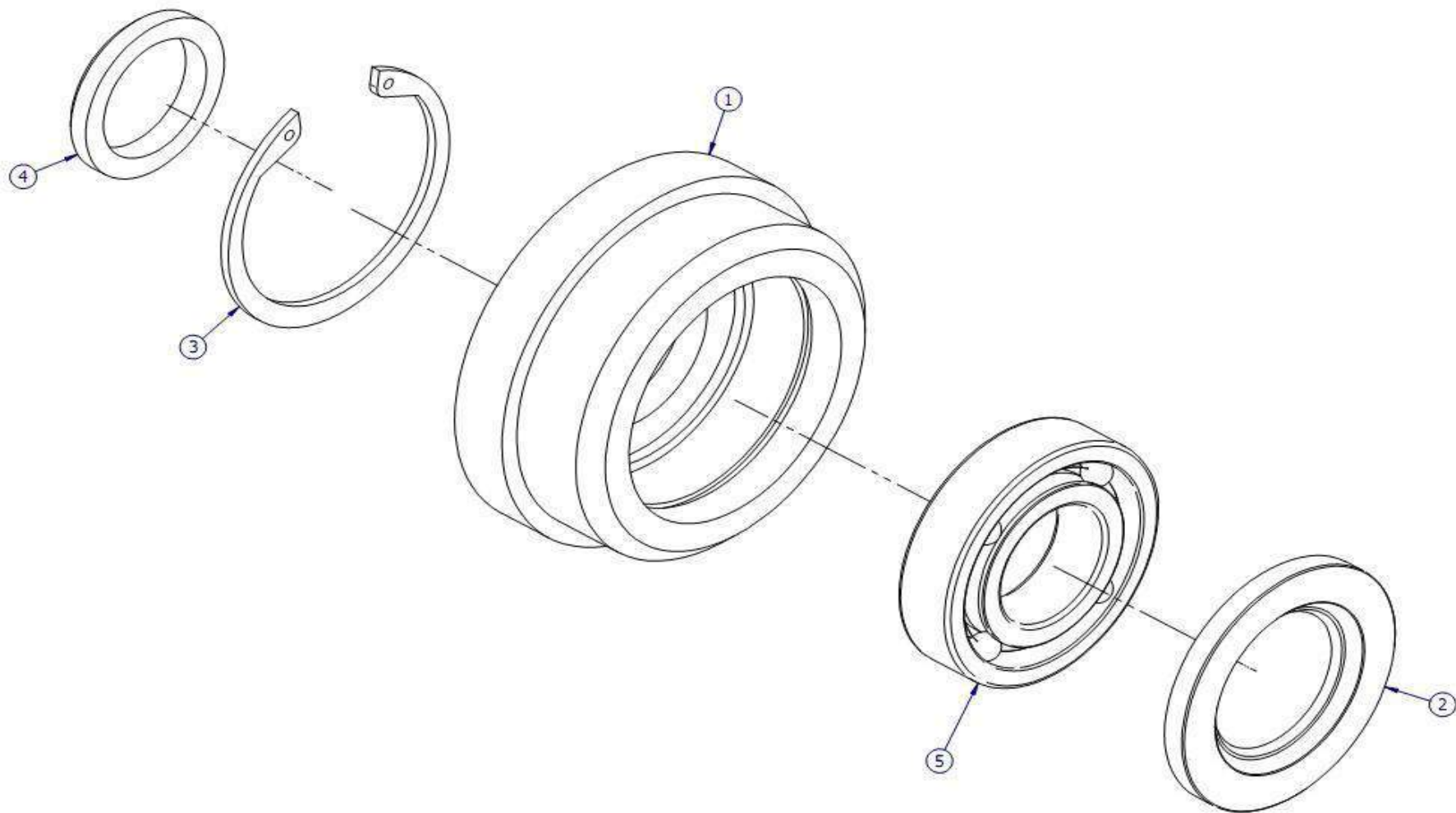

SUPPORTO - SUPPORT - HALTER - SUPPORT - SUPORTE - SUSTENTACAO mod: SGK

TAV.	4	R
TAB. TAF.		0

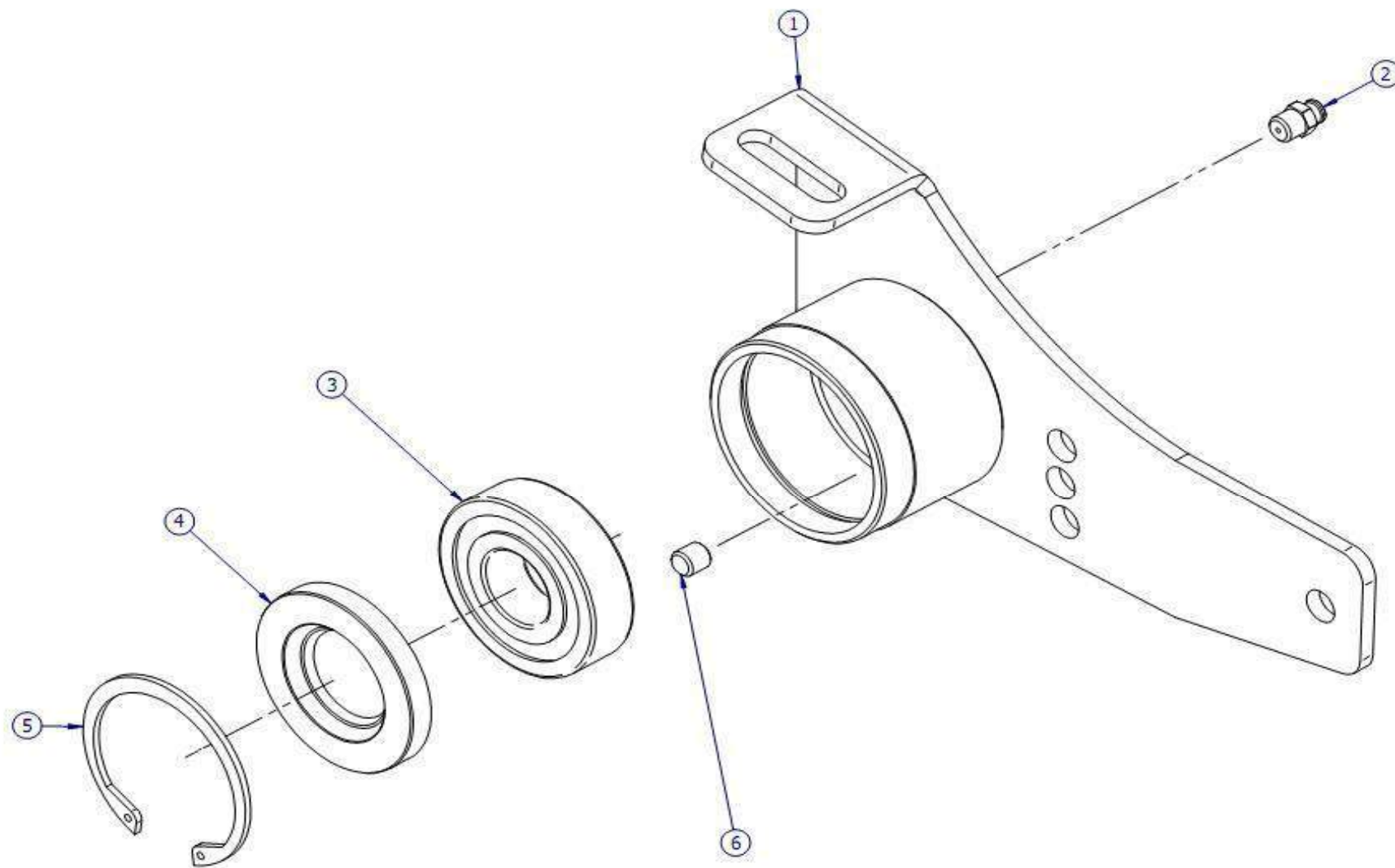

SUPPORTO - SUPPORT - HALTER - SUPPORT - SUPORTE - SUSTENTACAO mod: SGK

TAV.	5	R
TAB.		0
TAF.		

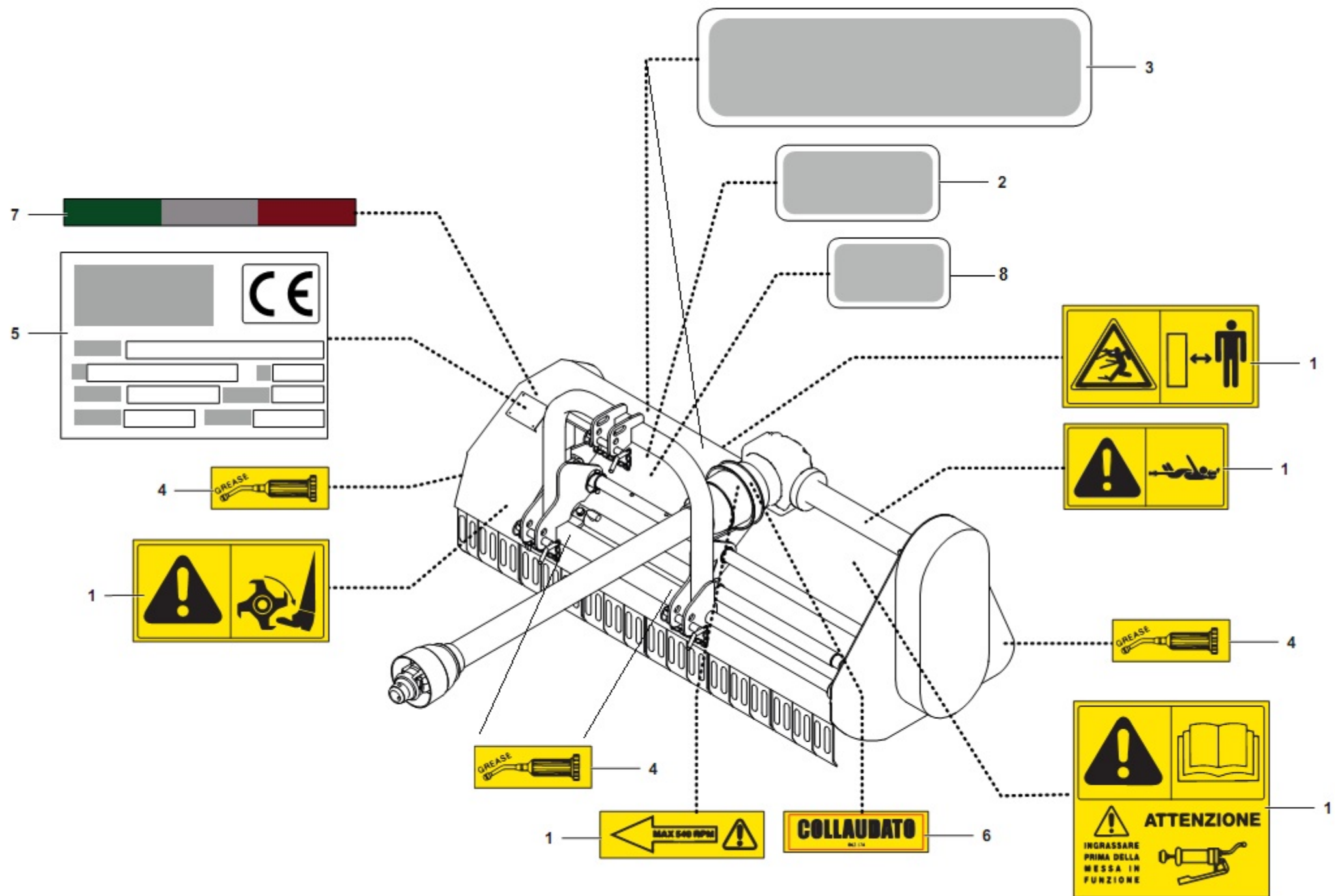



BGROUP S.p.A. È Sede legale e operativa/Registered Office and Production Plant: Via della Cooperazione, n. 20 40026 IMOLA (BO) - ITALY
Tel. +39 0542 648511 . Fax +39 0542 640539 . website: www.bgroup.info . email: info@bgroup.info . pec: pec.bgroup@legalmail.it
Reg. Impr./ Cod. Fisc./ P.IVA 01463360436 (VAT IT 01463360436) . cap. soc. " 3.376.700 . R.E.A. 430696 . Cod. Mecc. BO 052044
Stabilimento Produttivo Jesi/Production Plant Jesi: Via G. Pastore, n. 5/A ZIPA 60035 JESI (AN) - ITALY - Tel. +39 0731 208384/56173 . Fax +39 0731 211087