



MaterMacc

**CATALOGO RICAMBI - SPARE PARTS CATALOG - CATALOGUE PIÈCES DE RECHANG
- ERSATZTEIL KATALOG - CATALOGO DE REPUESTOS**

ML

MaterMacc S.p.A.

VIA GEMONA, 18

33078 SAN VITO AL TAGLIAMENTO (PN) - ITALIA

TEL. +39 0434 85267 - FAX +39 0434 85517

WWW.MATERMACC.IT - E-MAIL: INFO@MATERMACC.IT

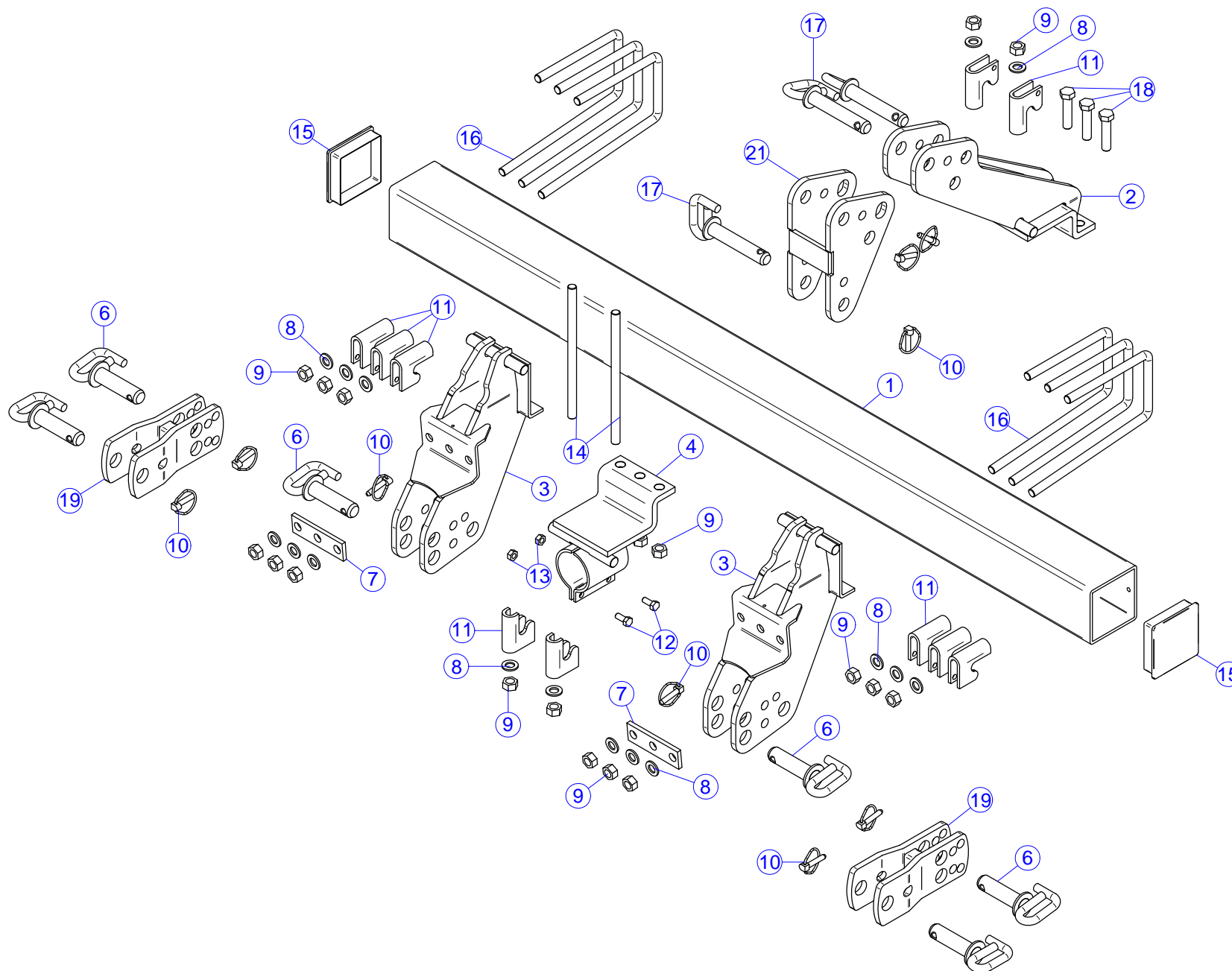

**TAV.19-500-3 Attacco 3 punti ML - MLP**

Data: 2012

Pos.	Codice	Descrizione	Pos.	Codice	Descrizione
1	41095936	TUBO TELAIO 120X120X6 L 1800			
2	30591062	ASS. ATTACCO 3 PUNTO PER GUSCIO MOZZO			
3	30591060	ASS. ATTACCO 1° E 2° PUNTO UNIF.			
4	30291006	ASS. PIASTRA 3 PUNTO GUSCIO MOZ			
6	30381010	ASS. SPINA CHIAVISTELLO D28,0 L.105			
7	40581056	SCONTRO PER APPOGGIO 1° E 2° PUNTO UNIFICATO			
8	52328000	RONDELLA PIANA D16 ZN 6592			
9	52212800	DADO M16 ZN 5588			
10	52440011	SPINA A SCATTO D 9 ZN			
11	40291006	GANCIO ATT. 3 PUNTI 120			
12	52113505	VITE TE 10X25 ZN 5739			
13	52212500	DADO M10 ZN 5588			
14	52172838	TIRANTE RUL M16X40/40 L290 ZN			
15	55301760	TAPPO PLASTICA TUBO 120X120 COD. 5601141140306 NERO			
16	52182881	CAVALLOTTO M16x40Q121 L290-195 FUORI ASSE (vs cod 60761002)			
17	30581049	ASS. SPINA CHIAVIST. D25 L.140			
18	52114814	VITE TE 16X70 ZN 5737			
19	30591070	ASS. PROLUNGA 1° 2° PUNTO DA 125			
21	30591050	ASS. BASCULANTE 3 PUNTO			

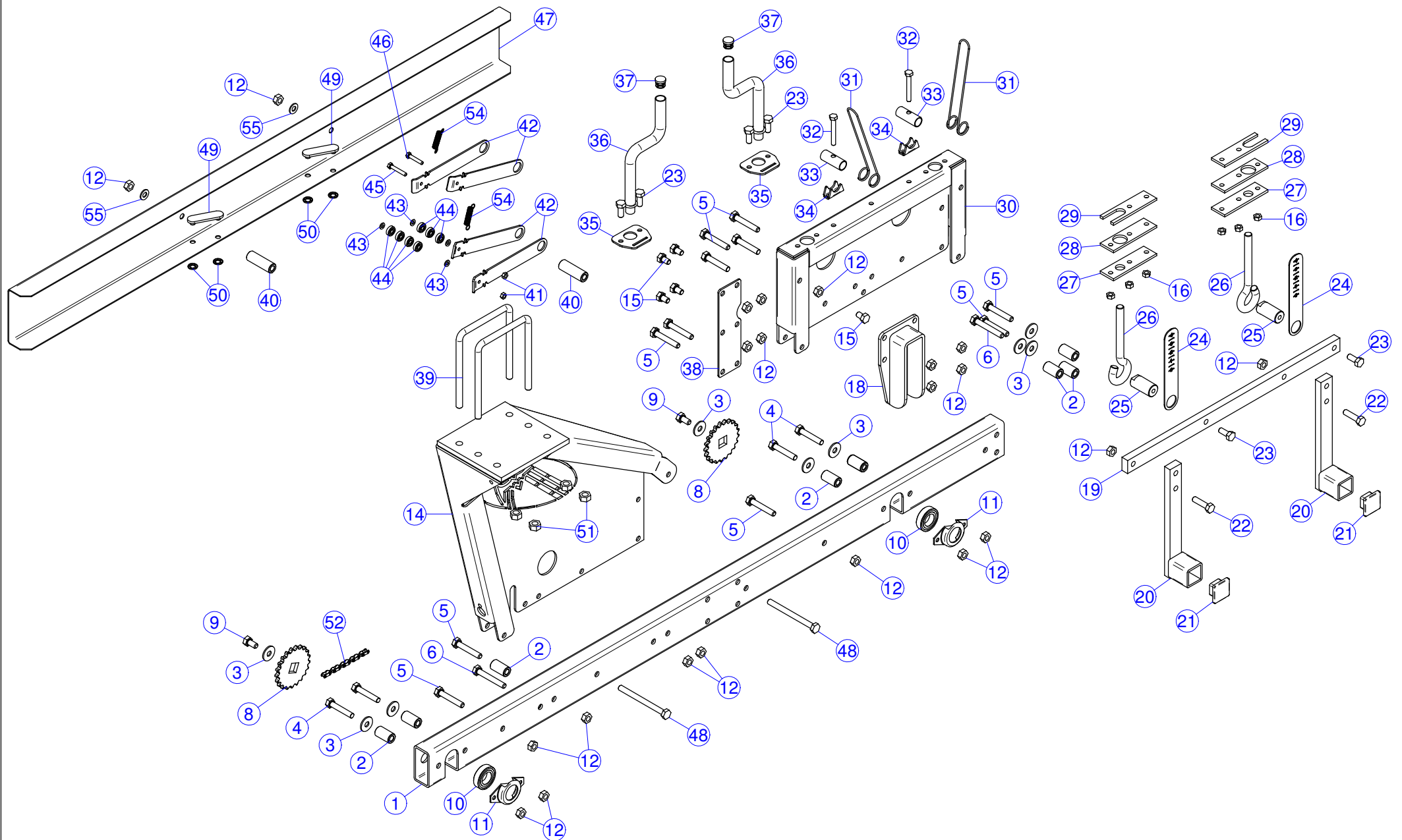

Nr	Codice	Descrizione	Nr	Codice	Descrizione
1	40491603	TUBO DX 80x40x4 L.1525 SUPPORTO RULLI TELAIO "ML"	34	40284673	FORCELLA PER TUBO Ø20 REGOLAZIONE DISTRIBUTORE "VV"
2	40481604	BOCCOLA CIL DE20 DI 10,5 L.36	35	40481679	SUPPORTO SCALA GRADUATA REGOLAZIONE FALCIONI
3	52325030	RONDELLA GREMBIULINA D10 x30 ZNG 6593	36	40382014	MANIGLIA REGOLAZIONE PROFONDITA' SARCHIATRICE
4	52114511	VITE TE 10x55 ZNG 5737	37	50302008	TAPPO MANIGLIA REG. PROF.
5	52114512	VITE TE 10x60 ZNG 5737	38	40491687	LAMIERA UNIONE SUPPORTO TELAIO RULLI
6	52114514	VITE TE 10x70 ZNG 5737	39	52182665	CAVALOTTO M12 FIL.30 Q121 L.150
8	41083322	CORONA Z22 1/2" x 5/16" FORO QUADRO 20.5	40	40282466	BOCCOLA CIL. DE.20 DI.10.5 L.60
9	52113504	VITE TE 10x20 ZNG 5739	41	52212300	DADO M6 ZNG 5588
10	51160054	CUSCINETTO 6005 2RS 25x47x12	42	40483616	LAMA TENDICATENA TRASMISSIONE RULLI ML
11	40283206	SUPP. CUSCINETTO 6005 DI 47 IN LAMIERA	43	52323000	RONDELLA PIANA D6 ZNG 6592
12	52212500	DADO M10 ZNG 5588	44	51106264	CUSCINETTO 626 2RS 6x19x6
14	30491684	ASS. SUPPORTO DX TELAIO RULLI PER TUBO DA 120	45	52113308	VITE TE 6 X 40 ZNG 5739
15	52113503	VITE TE 10x16 ZNG 5739	46	52113307	VITE TE 6X35 ZNG 5739
16	52212400	DADO M8 ZNG 5588	47	40493615	CARTER TRASMISSIONE RULLI "ML"
18	30492660	ASS. FERMO TUBI DA 40 TELAIO FALCIONI	48	52114524	VITE TE 10x120 ZNG 5737
19	40491674	BARRA 30x15 REGOLAZIONE ELEMENTI "ML"	49	54201010	PATTINO IN IXEF SLITTA EASY-SET
20	30491675	LEVA REGOLAZIONE PROFONDITA' L.210	50	52460050	FISSATORE PER PERNO D10 SENZA CAPPuccio INOX PIANE
21	55301720	TAPPO PLASTICA PER TUBO 40x40	51	52212600	DADO M12 ZNG 5588
22	52113508	VITE TE 10x40 ZNG 5739	52	41103187	ANELLO CAT. RULLI 1/2x5/16 RIBATTUTO 208 PASSI L.2642
23	52113406	VIET TE 8x30 ZNG 5739	54	55102014	MOLLA TRAZIONE F.1 DE10 OCCHI LATERALI
24	40481678	SCALA GRADUATA REGOLAZIONE PROFONDITA' FALCIONI	55	52325000	RONDELLA PIANA D10 ZNG 6592
25	40481675	TONDO Ø25 L.50 FIL. M10			
26	52172781	TIRANTE RULLATO M14 x 110 A OCCHIO L.150			
27	40481682	LAMA INFERIORE FERMO MANIGLIA REGOLAZIONE FALCIONI			
28	40481681	LAMA CENTRALE FERMO MANIGLIA REGOLAZIONE FALCIONI			
29	40481680	LAMA SUPERIORE FERMO MANIGLIA REGOLAZIONE FALCIONI			
30	40491683	LAMIERA SUPPORTO MANIGLIE REGOLAZIONE FALCIONI "ML"			
31	55132009	MOLLA SPECIALE FERMO MANIGLIA REGOLAZIONE RUOTA MSO			
32	52113412	VITE TE 8x60 ZNG			
33	40401673	TUBO INOX Ø20x1,5 L.50 1 FORO Ø8,5			

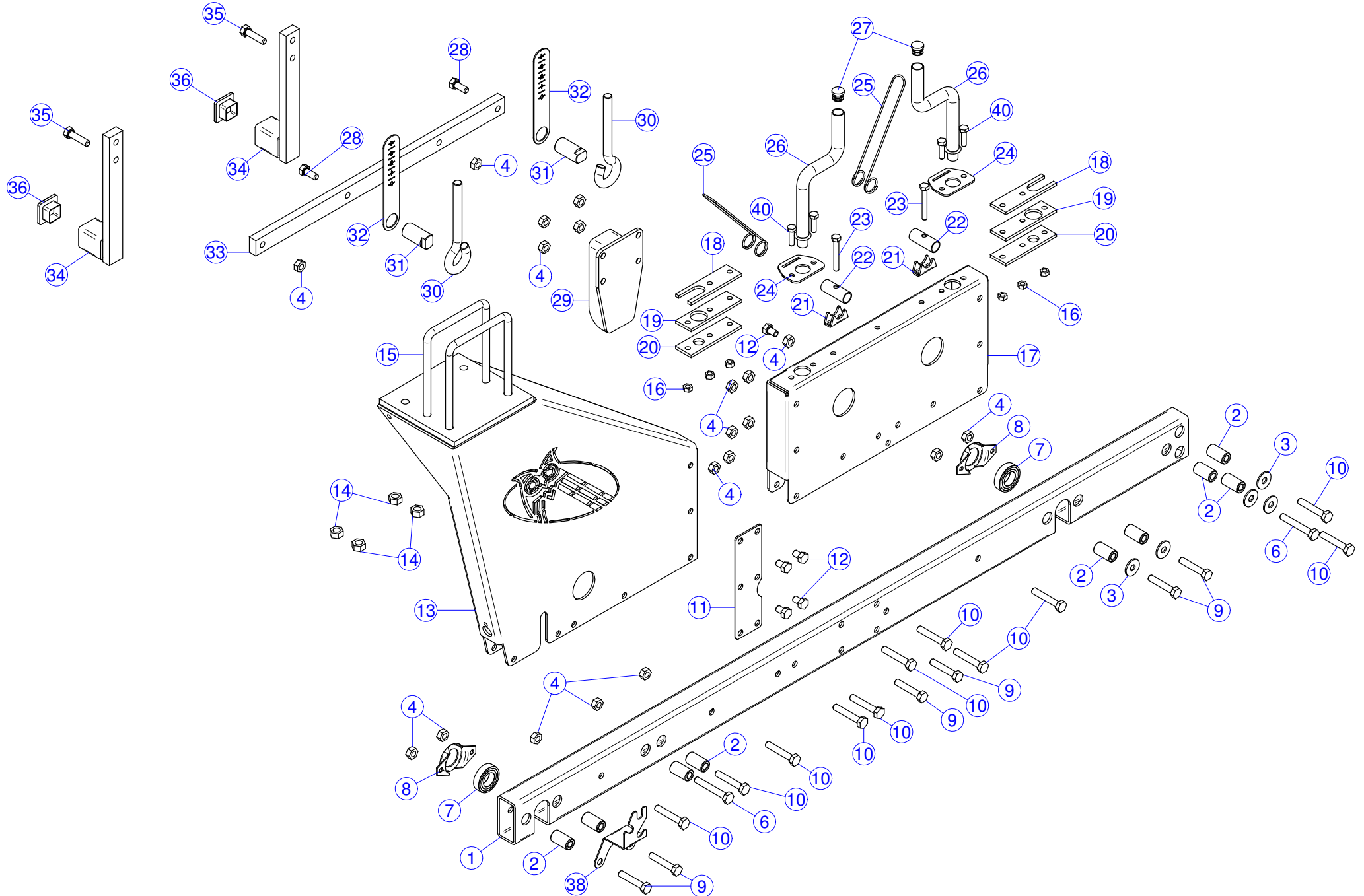

Nr	Codice	Descrizione	Nr	Codice	Descrizione
1	40491605	TUBO SX 80x40x4 L.1525 SUPPORTO RULLI TELAIO "ML"	32	40481678	SCALA GRADUATA REGOLAZIONE PROFONDITA' FALCIONI
2	40481604	BOCCOLA CIL DE20 DI 10,5 L.36	33	40491674	BARRA 30x15 REGOLAZIONE ELEMENTI "ML"
3	52325030	RONDELLA GREMBIULINA D10 x30 ZNG 6593	34	30491675	LEVA REGOLAZIONE PROFONDITA' L.210
4	52212500	DADO M10 ZNG 5588	35	52113508	VITE TE 10x40 ZNG 5739
6	52114514	VITE TE 10 x 70	36	55301720	TAPPO PLASTICA PER TUBO 40x40
7	51160054	CUSCINETTO 6005 2RS 25x47x12	38	40481628	SUPPORTO SENSORE RULLO TELAIO "ML"
8	40283206	SUPP. CUSCINETTO 6005 DI 47 IN LAMIERA	40	52113406	VITE TE 8x30 ZNG 5739
9	52114511	VITE TE 10x55 ZNG 5737			
10	52114512	VITE TE 10x60 ZNG 5737			
11	40491687	LAMIERA UNIONE SUPPORTO TELAIO RULLI			
12	52113503	VITE TE 10x16 ZNG 5739			
13	30491685	ASS. SUPPORTO SX TELAIO RULLI PER TUBO DA 120			
14	52212600	DADO M12 ZNG 5588			
15	52182665	CAVALOTTO M12 FIL.30 Q121 L.150			
16	52212400	DADO M8 ZNG 5588			
17	40491683	LAMIERA SUPPORTO MANIGLIE REGOLAZIONE FALCIONI "ML"			
18	40481680	LAMA SUPERIORE FERMO MANIGLIA REGOLAZIONE FALCIONI			
19	40481681	LAMA CENTRALE FERMO MANIGLIA REGOLAZIONE FALCIONI			
20	40481682	LAMA INFERIORE FERMO MANIGLIA REGOLAZIONE FALCIONI			
21	40284673	FORCELLA PER TUBO Ø20 REGOLAZIONE DISTRIBUTORE "VV"			
22	40401673	TUBO INOX Ø20x1,5 L.50 1 FORO Ø8,5			
23	52113412	VITE TE 8x60 ZNG			
24	40481679	SUPPORTO SCALA GRADUATA REGOLAZIONE FALCIONI			
25	55132009	MOLLA SPECIALE FERMO MANIGLIA REGOLAZIONE RUOTA MSO			
26	40382014	MANIGLIA REGOLAZIONE PROFONDITA' SARCHIATRICE			
27	50302008	TAPPO MANIGLIA REG. PROF.			
28	52113505	VITE TE 10x25 ZNG 5739			
29	30492660	ASS. FERMO TUBI DA 40 TELAIO FALCIONI			
30	52172781	TIRANTE RULLATO M14 x 110 A OCCHIO L.150			
31	40481675	TONDO Ø25 L.50 FIL. M10			

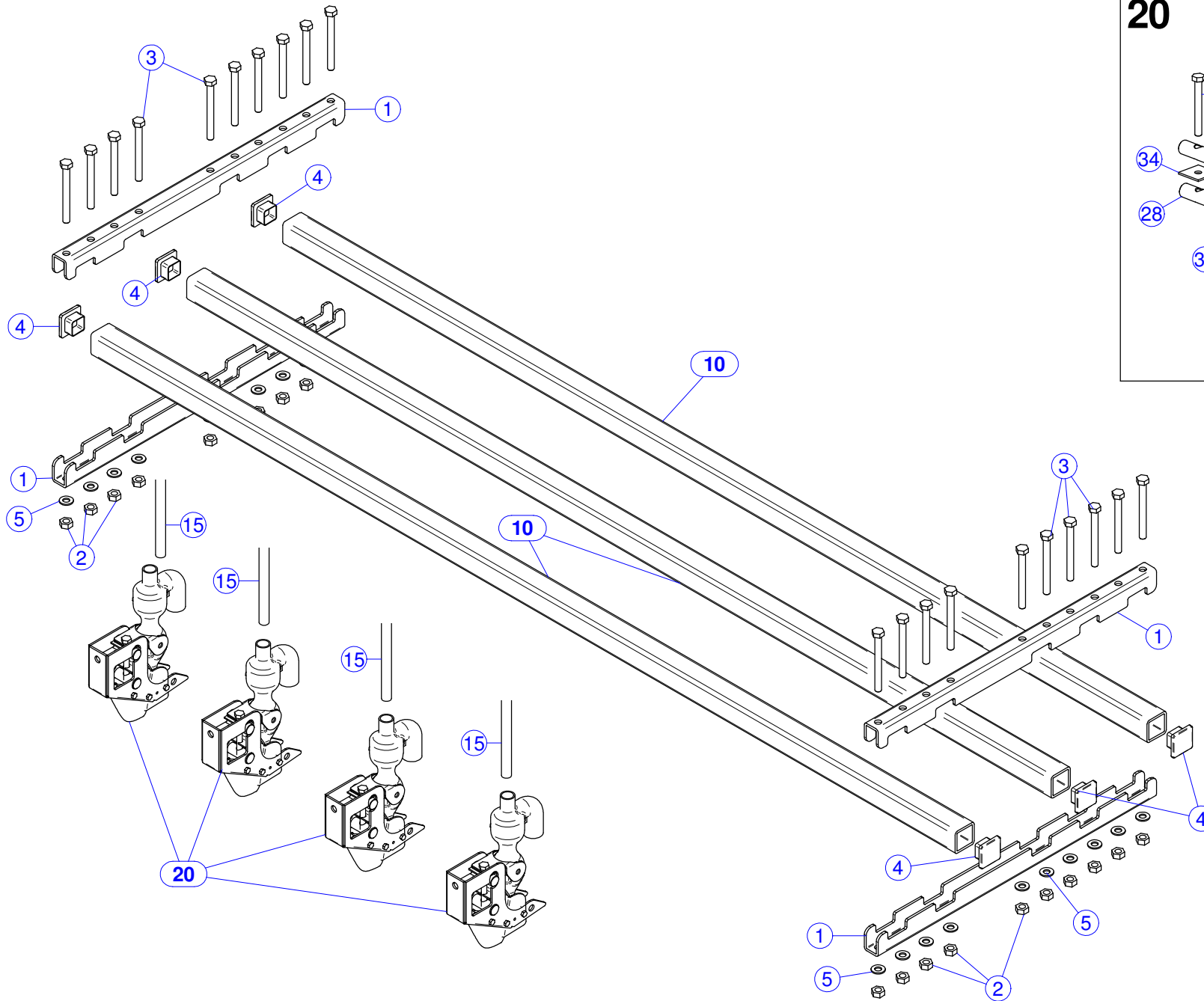

20

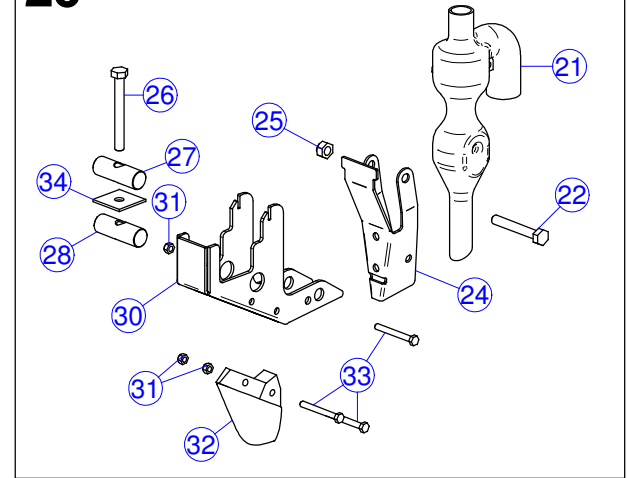

Nr	Codice	Descrizione	Nr	Codice	Descrizione
1	40492661	BARRA ACCOPPIAMENTO TUBI DA 40 TELAIO FALCIONI			
2	52212500	DADO M10 ZNG 5588			
3	52114520	VITE TE 10x100 ZNG 5737			
4	55301720	TAPPO PLASTICA PER TUBO 40x40			
5	52325000	RONDELLA PIANA D. 10 ZNG 6592			
10	N.C.	TUBO QUADRO 40x40x4 L.1720			
	N.C.	TUBO QUADRO 40x40x4 L.1540			
	N.C.	TUBO QUADRO 40x40x4 L.1330			
	N.C.	TUBO QUADRO 40x40x4 L.1030			
15	56160010	TUBO RILSAN D18x16 NEUTO (IN METRI)			
20	20402681	MONT. FALCIONE FERMO TUBO QUADRO DA 40 CON CICLONE			
21	54204089	CICLONE ENTRATA Ø18 USCITA Ø18 SCARICO Ø30			
22	52114411	VITE TE 8x55 ZNG5737			
24	40482688	LAMIERA PARATIA FALCIONE ML			
25	52252400	DADO AUTOBLOCCANTE M8 ZNG DIN 980			
26	52114414	VITE TE 8x70 ZNG 5737			
27	40482682	SPINA TONDO Ø17 L.50 FORO Ø8,5			
28	40482681	SPINA TONDO Ø17 L.50 FORO M8			
30	40482680	LAMIERA PORTAFALCIONE FERMO TUBO QUADRO DA 40			
31	52252200	DADO AUTOBL. M5 ZNG DIN 980			
32	40402690	TAGLIENTE FALCIONE SEMINATRICE MS LUCIDATO			
33	52114209	VITE TE M5x45			
34	40482689	PIASTRINA CENTRAGGIO BULLONE FALCIONE "ML"			

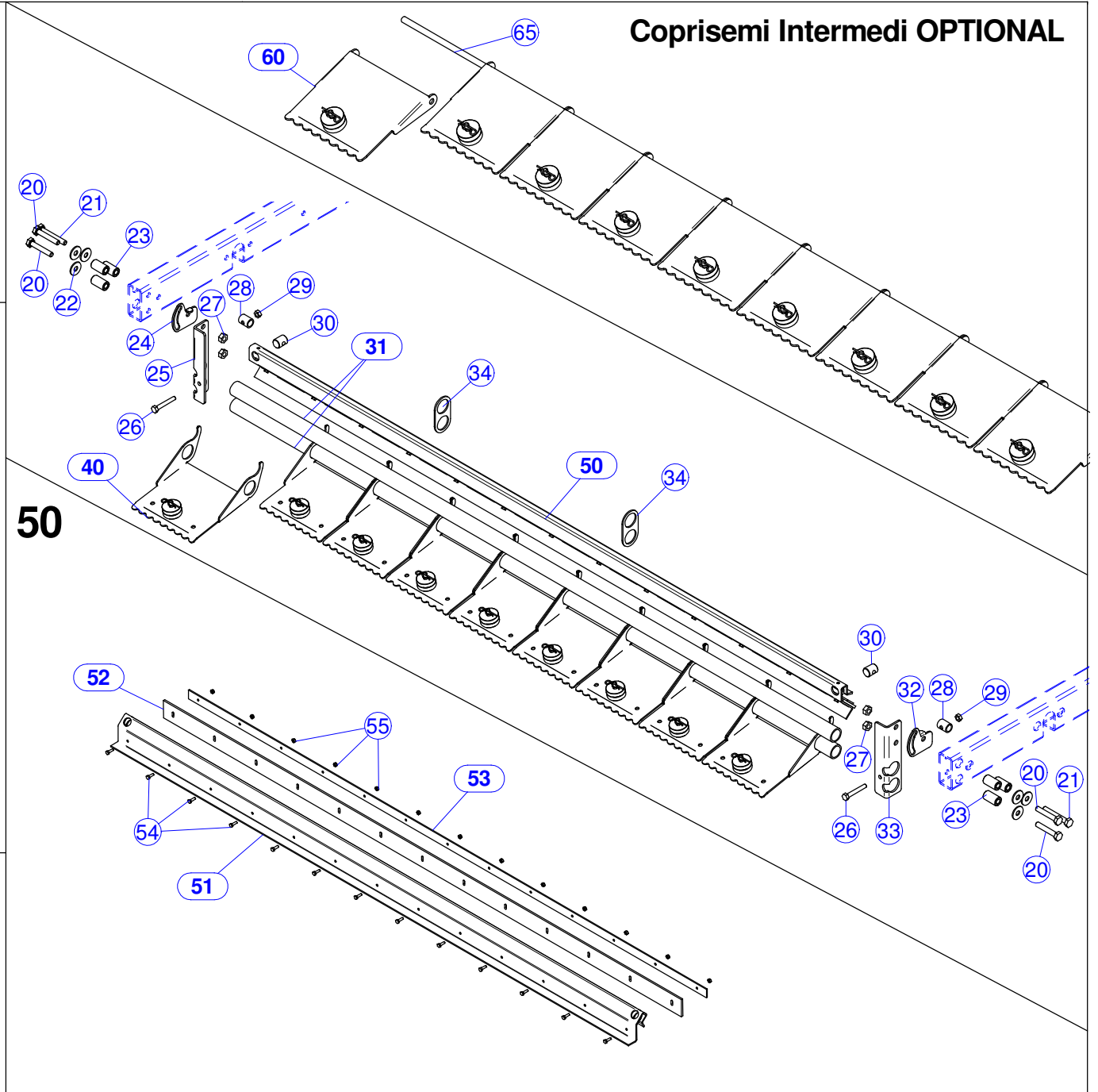
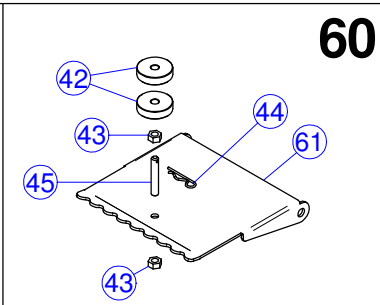
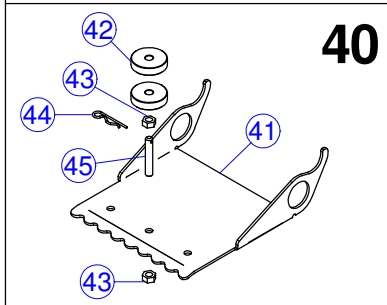
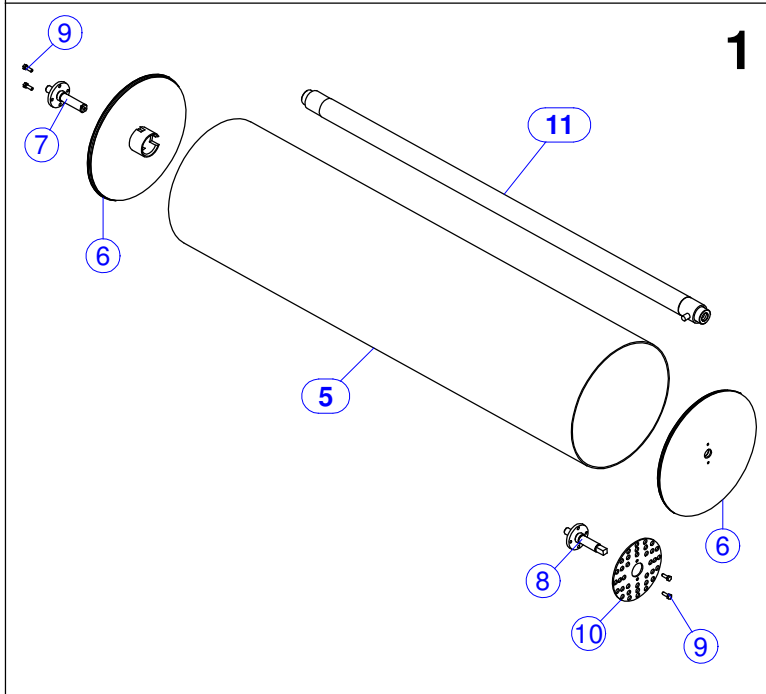
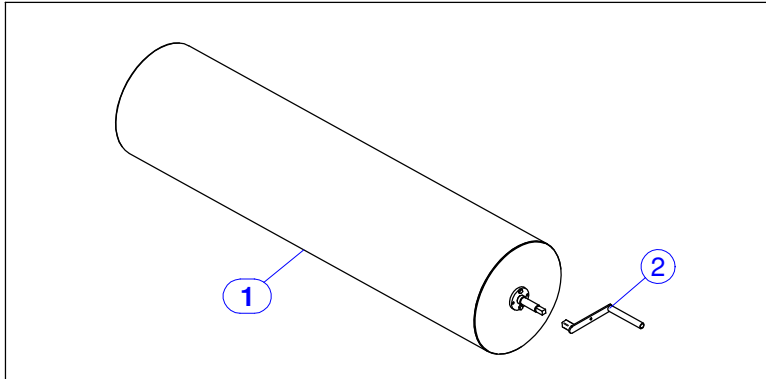

Coprisemi Intermedi OPTIONAL

Nr	Codice	Descrizione	Nr	Codice	Descrizione
1	N.C. N.C. N.C. N.C.	MONT. RULLO L.1675 MONT. RULLO L.1485 MONT. RULLO L.1285 MONT. RULLO L.985	32	40481621	LAM. DX FERMO ROTAZIONE RASCHIATERRA "ML"
2	30483620	ASS. MANIGLIA PROVA PER QUADRO DA 16	33	40482618	SUPPORTO DX TUBI Ø32 PER COPRISEME "ML"
5	40401653 40401652 40401651 40401650	RULLO INOX D.406 X 4 L.1675 RULLO INOX D.406 X 4 L.1485 RULLO INOX D.406 X 4 L.1285 RULLO INOX D.406 X 4 L.985	34	40482624	LAM. SUPPORTO TUBI COPRISEME POST. ML
6	30491650	ASS. TESTATA RULLO ML	40	N.C.	MONT. COPRISEME ONDULATO
7	30481662	ASS. PERNO RULLO "ML" CON QUADRO DA 20 PER INGRANAGGIO	41	40482620	RASCHIATERRA ONDULATO L.180 ELEMENTO "ML"
8	30481663	ASS. PERNO RULLO "ML" CON QUADRO DA 16	42	40588299	BOCCOLA CIL. DE40 DI9 L.10
9	52113405	VITE TE 8x25 ZNG 5739	43	52212400	DADO M8 ZNG 5588
10	40481692	RONDELLA DE 200 SENSORE 8-12-16 IMPULSI (ML)	44	52440002	SPINA R D2 ZNG
11	30401658 30401657 30401656 30401655	TUBO Ø46 TESTATE M20 L.1655 TUBO Ø46 TESTATE M20 L.1468 TUBO Ø46 TESTATE M20 L.1268 TUBO Ø46 TESTATE M20 L.968	45	40588291	PERNO 8 L.50 PORTAPESI RASCHIATERRA ONDULATO
20	52114512	VITE TE 10x60 ZNG 5737	50	20401617	MONT. RASCHIATERRA L.1744 "ML"
21	52114514	VITE TE 10x 70 ZNG 5737		20401616	MONT. RASCHIATERRA L.1564 "ML"
22	52325030	RONDELLA GREMBIULINA D10 x30 ZNG 6593		20401615	MONT. RASCHIATERRA L.1354 "ML"
23	40481604	BOCCOLA CIL DE20 DI 10,5 L.36		20401614	MONT. RASCHIATERRA L.1054 "ML"
24	40481620	LAM. SX FERMO ROTAZIONE RASCHIATERRA "ML"	51	40481611	SUPPORTO RASCHIATERRA RUOTA L.1744 "ML"
25	40482619	SUPPORTO SX TUBI Ø32 PER COPRISEME "ML"		40481622	SUPPORTO RASCHIATERRA RUOTA L.1564 "ML"
26	52114411	VITE TE 8x55 ZNG5737		40481625	SUPPORTO RASCHIATERRA RUOTA L.1354 "ML"
27	52212500	DADO M10 ZNG 5588		40481636	SUPPORTO RASCHIATERRA RUOTA L.1054 "ML"
28	40482617	TUBO Ø20x2,5 L.25 1 FORO Ø8,5	52	40401613	RASCHIATERRA RUOTA L.1744 "ML"
29	52212400	DADO M8 ZNG 5588		40401624	RASCHIATERRA RUOTA L.1564 "ML"
30	40481614	SPINA TONDO D.20 L.25 FIL. M10		40401627	RASCHIATERRA RUOTA L.1354 "ML"
31	40482616 N.C. N.C. N.C.	TUBO Ø32x3 L.1770 TUBO Ø32x3 L.1590 TUBO Ø32x3 L.1380 TUBO Ø32x3 L.1080		40401638	RASCHIATERRA RUOTA L.1054 "ML"
			53	40481612	PIASTRA FERMO RASCHITERRA RUOTA L.1744 "ML"
				40481623	PIASTRA FERMO RASCHITERRA RUOTA L.1564 "ML"
				40481626	PIASTRA FERMO RASCHITERRA RUOTA L.1354 "ML"
				40481637	PIASTRA FERMO RASCHITERRA RUOTA L.1054 "ML"
			54	52113203	VITE TE 5x 16 ZNB 5739
			55	52252200	DADO AUTOBL. M5 ZNG DIN 980
			60	N.C.	MONT. COPRISEME INTERMEDIO
			61	40482623	RASCHIATERRA ONDULATO L.180 ELEMENTO "ML" ANTERIORE
			65	N.C.	TONDO Ø 10

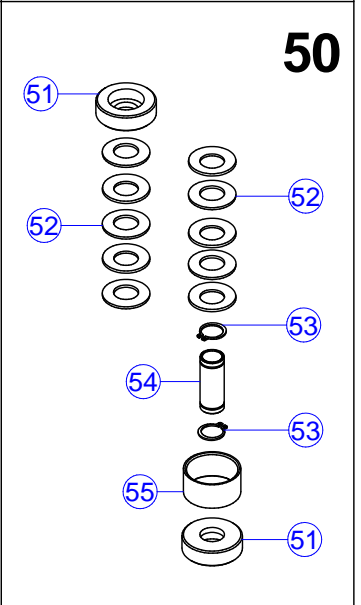
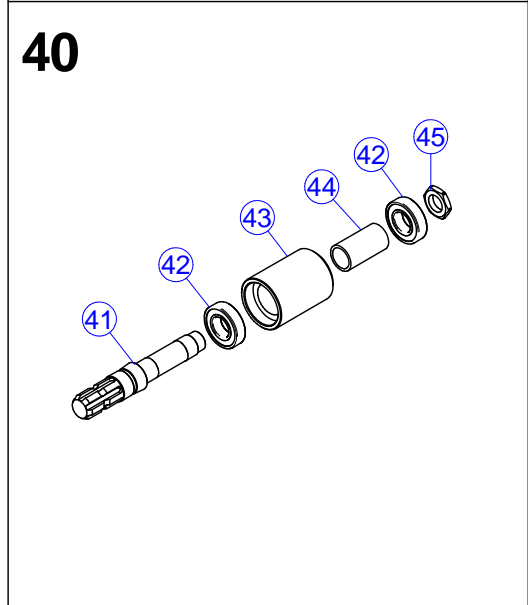
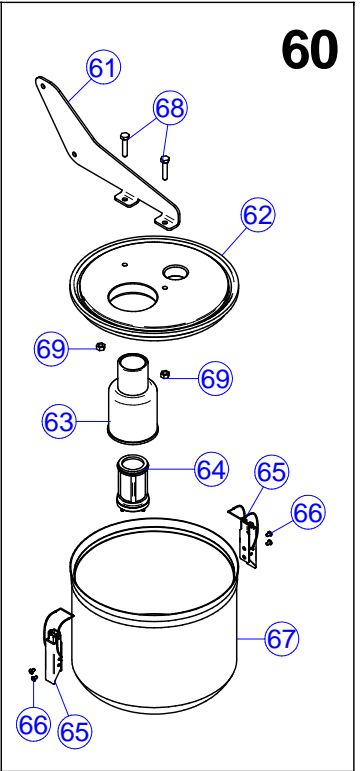
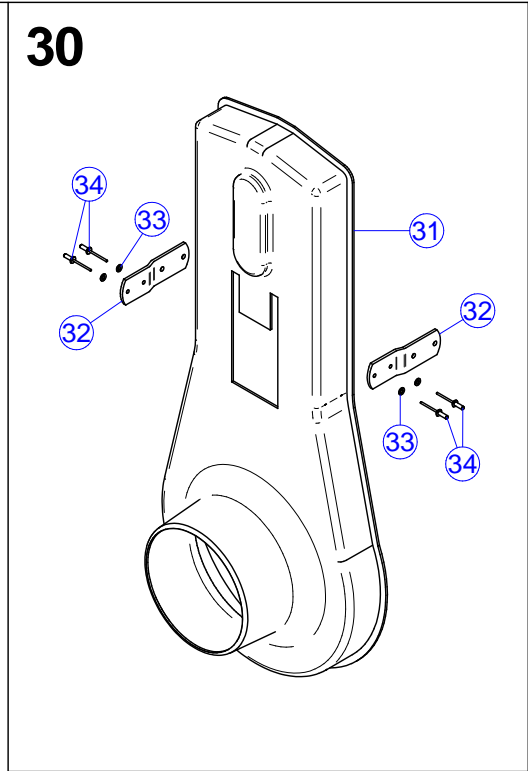
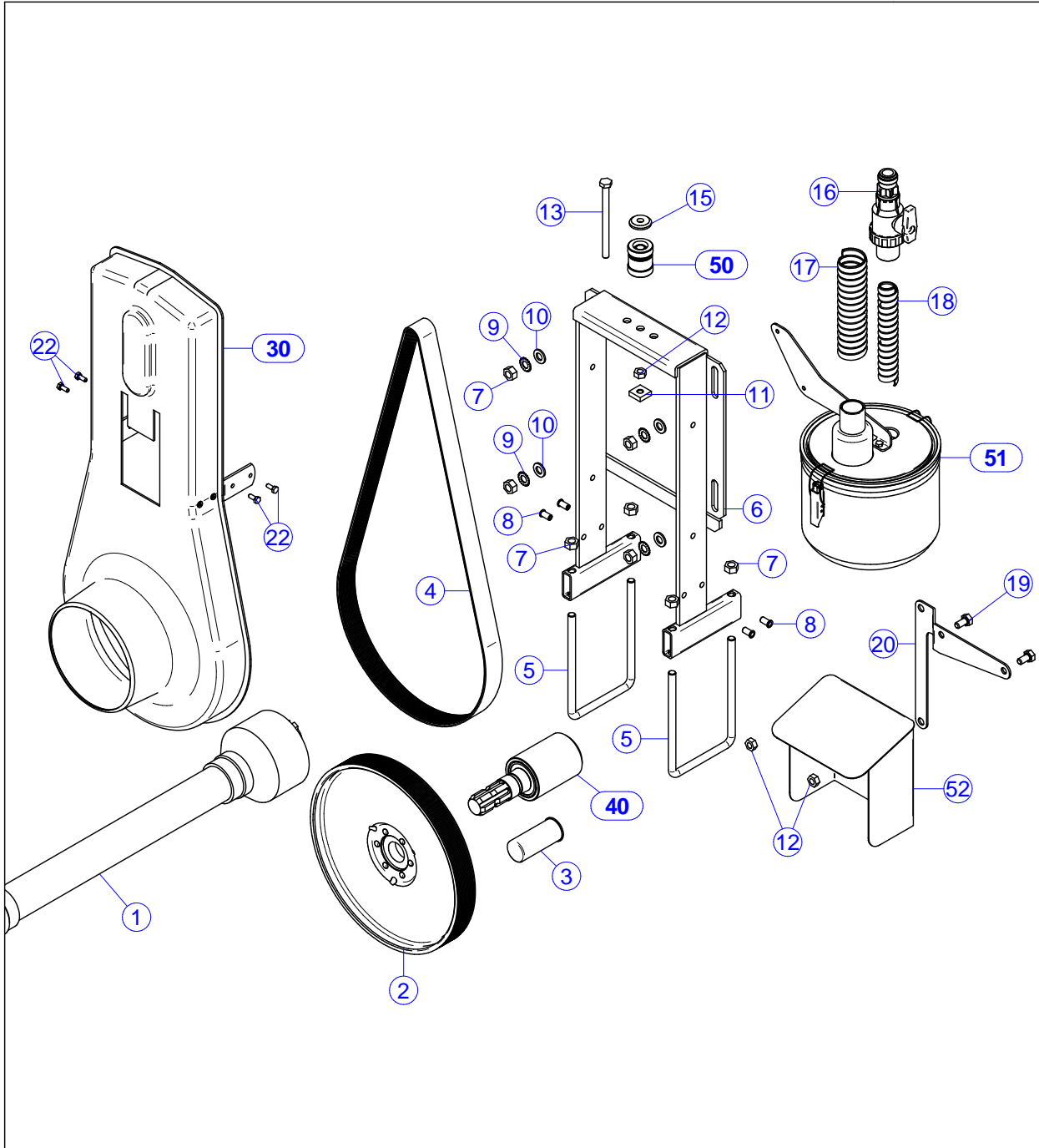

Nr	Codice	Descrizione	Nr	Codice	Descrizione
1	51571510	ALBERO CARDANICO PROTETTO F+F: L. 510	40	20206120	MONT. RINVIO PULEGGIA MOTRICE CONICA
2	30206165	ASS. PULEGGIA ALLUMINIO Ø330 FIL. M37x1,5	41	40206121	ALBERO CONO PULEGGIA MOTRICE DEPRESSORE FIL. M37
3	55301795	PROTEZIONE PRESA DI FORZA	42	51162068	CUSCINETTO 6206 2RS 30x62x16 SKF C3
4	51550001	CINGHIA POLY-V 1752 J 16 (STANDARD 540 GIRI)	43	40286002	MOZZO ALBERO PULEGGIA DEPR. SEM.
5	52182669	CAVALLOTTO M12 FIL30 Q121 L195	44	40206017	BOCCOLA DIS DE38,0 DI30,5 L.70,5
6	30296005	ASS. TELAIO SUPPORTO DEPRESSORE	45	40286162	DADO M27x1,5 SX CH.41 h.8
7	52212600	DADO M12 ZN 5588	50	20206150	MONT. SISTEMA TENSIONATORE CINGHIA DEPRESSORE
8	52200010	INSERTO FIL. M6 ACC	51	40286151	BOCCOLA GUIDAPERNO TENSIONATORE CINGHIA
9	52346000	RONDELLA DENTELLATE D12 6798	52	52308031	MOLLA A TAZZA Ø16.3xØ31.5x1.75
10	52326000	RONDELLA PIANA D12 ZN 6592	53	52411016	SEEGER E 16 UNI 7435
11	40286064	PIATTO FILETTATO M10 PER "U" PORTA DEPRESSORE	54	40286150	TUBO GUIDAMOLLE TENSION. CINGHIA
12	52212500	DADO M10 ZN 5588	55	40296152	BOCCOLA DIST. DE.38 DI.34 L.19
13	52114528	VITE TE 10X140 ZN 5737	60	20506080	MONT. CONTENITORE ASPIRASEMI
15	40286153	BOCCOLA SMU DE 28 DI 10 L6 SMU 3x45°	61	40596085	STAFFA SOSTEGNO ASPIRASEMI "MSO"
16	20506081	MONTAGGIO RUBINETTO A SFERA PER ASPIRASEMI	62	40506091	TAPPO SUPERIORE CUPOLA ASPIRASEMI
17	78324040	TUBO SPIRALATO CORDFLEX AIR/P D.40 NERO ANTI UV	63	40506092	PORTA FILTRO ASPIRASEMI PER TUBO Ø40
18	78322525	TUBO SPIRALATO D 25 (EOLO PU)	64	50000105	FILTRO DI FONDO (RETE 32 MESH)
19	52113504	VITE TE 10x20 ZN 5739	65	50202220	CHIUSURA A LEVA 27-632/MSZn
20	40981019	SUPPORTO COPERTURA CENTRALINA REGOLAZIONE "ML"	66	52511309	RIVETTO 3,4X9
21	40491671	COPERTURA CENTRALINA REGOLAZIONE MOTORE "ML"	67	40506090	CUPOLA IN POLICARBONATO TRASPARENTE Ø220 H190
22	52113303	VITE TE 6 X 16 ZN 5739	68	52113306	VITE TE 6x30 ZNG 5739
30	30206006	ASS. CARTER COMPLETO DEPRESSORE CON PROT.NE CARDANO	69	52212300	DADO M6 ZNG 5588
31	40206030	CARTER PROT. PULEGGIA DEPRESSORE			
32	40286020	SUPPORTER CARTER VENTOLA SEM/CE			
33	52372000	RONDELLA PIANA D. 5 A2 6592			
34	52511514	RIVETTO A STRAPPO AL D. 4,8X14			

Nr	Codice	Descrizione	Nr	Codice	Descrizione
1	20406680	MONTAGGIO VENTOLA SOFFIANTE L.70 CON REGOL. IN-OUT ML	38	56192313	GUARNIZIONE OR x GIRELLO G2"
2	52421062	SEEGER I 62 UNI 7437	39	56192312	GHIERA G2" PER RACCORDO 90°
3	30296004	ASS. SUPPORTO CUSCINETTI VENTOLA	40	56192340	RACCORDO PORTAGOMMA 90° PER GIRELLO G2"-Ø50
4	51162068	CUSCINETTO 6206 2RS 30x62x16 SKF C3	41	78325025	TUBO SPIRALATO D 50 EOLO PU
5	40206017	TUBO DIST. CUSCIN. ALBERO VENTOLA	50	20506065	VALVOLA PVC REGOLAZIONE ASPIRAZIONE ML
6	40206110	ALBERO GIRANTE DEPRESSORE STANDARD (CONICO)	51	52115204	VITE TE 5x20 A2 5739
7	52458725	LINGUETTA INC 8x7x25 UNI 6604A	52	40902047	FLANGIA INOX FARFALLA 4"
8	52114316	VITE TE 6x80 ZN 5737	53	40902090	DISTANZIALE FARFALLA GOMMA 4"
9	52200005	GHIERA AUTOBL. TIPO NORM. 25x1.5 CON INSERTO NYLON	54	40902044	FARFALLA GOMMA BY-PASS 4"
10	52323000	RONDELLA PIANA D6 ZN 6592	55	56212056	GUARNIZIONE TIPO OR 2056
11	30296007	ASS. GUSCIO DEPRESSORE LATO ALBERO	56	40902012	BRONZINA VALVOLA BY-PASS
12	30296001	ANELLO ESTERNO DEPRESSORE L.65	57	56210108	GUARNIZIONE TIPO OR 108
13	30296015	GIRANTE L.30 COMPLETA	58	52443411	SPINA ELASTICA D.5x24 A2
14	40296005	GUSCIO DEPRESSORE LATO COLLETTORE	59	40902018	ALBERO VALVOLA BY-PASS 4" L. 180
15	52252300	DADO M6 ZN DIN980	60	52213200	DADO M5 A2 5588
16	40496029	LAMIERA CHIUSURA CONVOGLIATORE VENTOLA	61	40506061	BOCCOLA PVC SCL DE40.0 DI32.0 SCL15.5 D38.0
17	52113303	VITE TE 6 X 16 ZN 5739	62	40506060	CORPO VALVOLA REGOLAZIONE ASPIRAZIONE GIRANTE
18	40486641	LAMIERA PORTA TUBI CONVOGLIATORE ARIA L.65 (1 USCITA)	63	40506059	RETE PROTEZIONE VALVOLA REGOLAZIONE ASPIRAZIONE
19	52212300	DADO M6 ZN 5588	64	52131345	VITE AUTOFILETT. INOX 3.9x13
21	40206102	PULEGGIA CONICA 16 GOLE Ø42 L.49	70	20902081	REGOLAT. MAN. DI PORTATA MONTATO
25	56000030	MANOMETRO ATTACCO RADIALE.1/4" IP 55 -0/60 Mbar CASSA INOX	71	54902008	REGOLATORE MANUALE DI PORTATA
26	40286063	PIATTO SUPPORTO VACUOMETRO	72	52100005	VOLANTINO D.25 M6X25 1053/M
27	56191050	INNESTO RAPIDO TUBO RILSAN D.6	73	52232300	DADO M6 ZNB 5587 ALTO
28	56160005	TUBO RILSAN D.6X4			
30	52511411	RIVETTO A STRAPPO AL D. 3,8x11			
35	56192380	BOCCHETTONE SCARICO G2"			
36	56291050	GUARNIZIONE G2"			
37	56192310	GHIERA G2"			

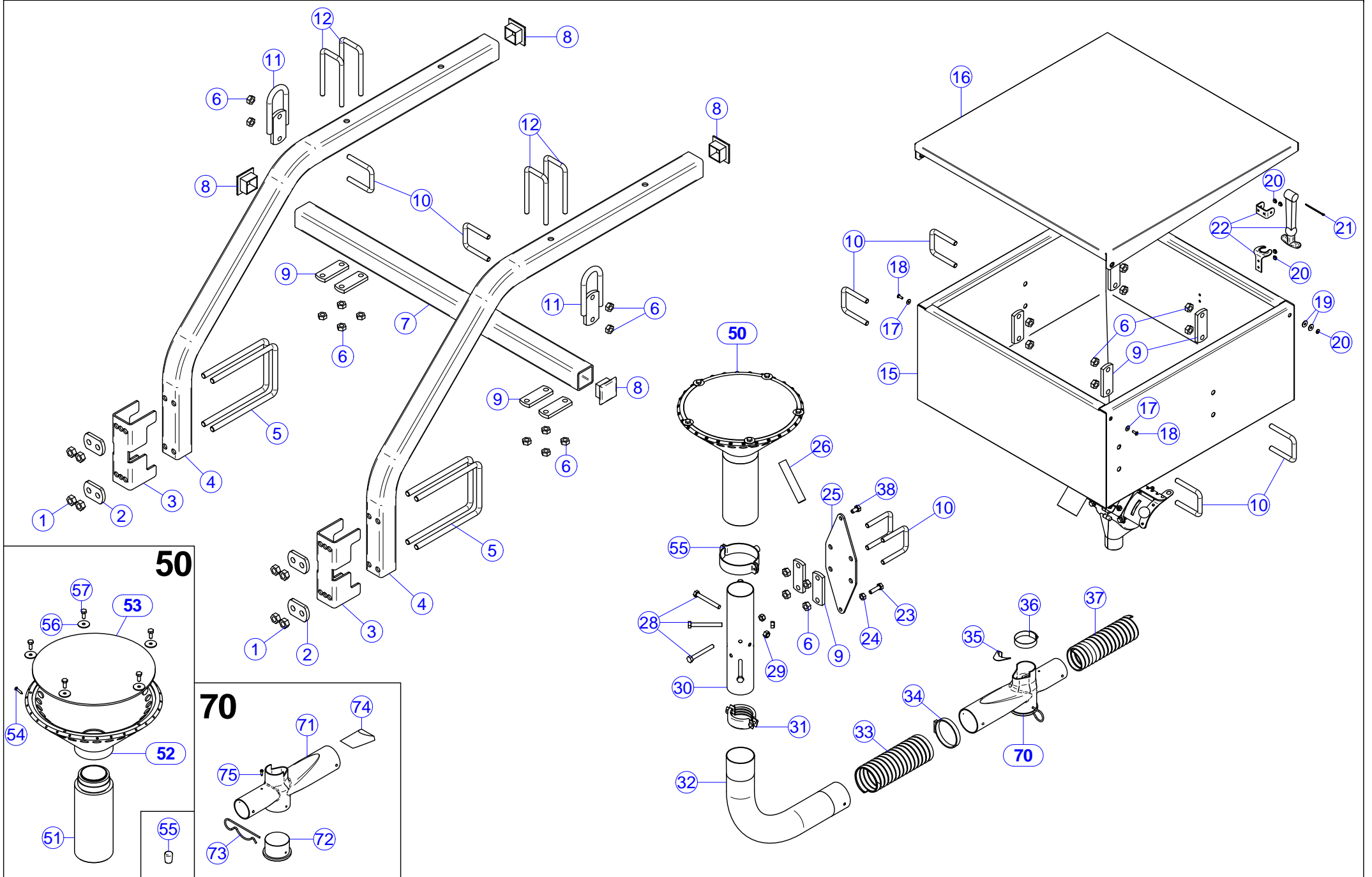

Nr	Codice	Descrizione	Nr	Codice	Descrizione
1	52212600	DADO M12 ZN 5588	50	20406610	MONT.CORPO FUNGO 10 USCITE ML
2	40484006	SCONTRO PER TUBO DA 50 2 FORI Ø13 INT.28		20406612	MONT.CORPO FUNGO 12 USCITE ML
3	40494005	SCONTRO SUPPORTO SERBATOIO MSD		20406615	MONT.CORPO FUNGO 15 USCITE ML
4	40494002	TUBO SUPPORTO SERBATOIO POSTERIORE		20406618	MONT.CORPO FUNGO 18 USCITE ML
5	52182669	CAVALLOTTO M12 FIL30 Q121 L195		20406622	MONT.CORPO FUNGO 22 USCITE ML
6	52212500	DADO M10 ZN 5588		20406624	MONT.CORPO FUNGO 24 USCITE ML
7	41095713	TUBO QUADRO 50x50x4 L.720		20406630	MONT.CORPO FUNGO 30 USCITE ML
8	55301725	TAPPO PLASTICA PER TUBO 50x50		20406634	MONT.CORPO FUNGO 34 USCITE ML
9	40982161	SCONTRO PER TUBO DA 50 mm SP.8		20406646	MONT.CORPO FUNGO 46 USCITE ML
10	52182525	CAVALOTTO M10 FIL.30 Q51 L.70		20406650	MONT.CORPO FUNGO 50 USCITE ML
11	30294765	ASS. GANCIO SOLLEVAMENTO INTERASSE 61	51	40406018	SUPPORTO CORPO FUNGO ATTACCO TUBO INT.61
12	52182530	CAVALOTTO M10 FIL.30 Q51 L.120			
15	30494601	ASS. SERBATOIO 150 dmc "ML"	52	40406610	CORPO FUNGO 10 USCITE ML
16	40494611	COPERCHIO SERBATOIO 150 dmc "ML"		40406612	CORPO FUNGO 12 USCITE ML
17	52321012	RONDELLA GREMBIULINA D4x12 ZN		40406615	CORPO FUNGO 15 USCITE ML
18	52511411	RIVETTO A STRAPPO AL D. 3,8x11		40406618	CORPO FUNGO 18 USCITE ML
19	52372001	RONDELLA PIANA D 5 X 15 INOX		40406622	CORPO FUNGO 22 USCITE ML
20	52511511	RIVETTO A STRAPPO AL. D.4,8X11		40406624	CORPO FUNGO 24 USCITE ML
21	52432360	COPIGLIA D 3 X 60		40406630	CORPO FUNGO 30 USCITE ML
22	50202200	TIRANTE COFANO L.100		40406634	CORPO FUNGO 34 USCITE ML
23	52113406	VITE TE 8x30 ZN 5739		40406646	CORPO FUNGO 46 USCITE ML
24	52212400	DADO M8 ZN 5588		40406650	CORPO FUNGO 50 USCITE ML
25	40484617	PIASTRA SUPPORTO FUNGO "ML"			
26	56160010	TUBO RILSAN D18x16 NEUTO (IN METRI)	53	40406611	TAPPO TRASPARENTE FUNGO Ø195 ML
27	56433030	COLLARE PER TUBO METALLICO A2 68-73		40406631	TAPPO TRASPARENTE FUNGO Ø255 ML
28	52114414	VITE TE 8x70 ZN 5737		40406647	TAPPO TRASPARENTE FUNGO Ø330 ML
29	52252400	DADO AUTOBLOCCANTE M8 ZN DIN 980			
30	40496602	TUBO Ø60x1,5 L.270 4 FORI Ø8 DIVISORE SEMI	55	55301607	PUNTALE NERO Ø12 TAPPO USCITE FUNGO ML
31	56433020	COLLARE PER TUBO METALLICO A2 40-46	56	52323024	RONDELLA GREMBIULINA D 6X24 ZN 6593
32	40496055	CURVA 90° Ø62 X 1,5 FE 350x300	57	52113303	VITE TE 6X16 ZN 5739
33	78326035	TUBO SPIRALATO D 60 EOLO PU			
34	56433005	FASCETTA W2 D50-70/12	70	20404630	MONT. SISTEMA VENTURI INGRESSO Ø 50 USCITA Ø60
35	40404634	LAM. TAPPO VENTURI 54204085			
36	56433002	FASCETTA TERRY D.50-32	71	40404630	CORPO VENTURI INGRESSO Ø50 USCITA Ø60 PER DISTRIB. "VV"
37	78325025	TUBO SPIRALATO D 50 EOLO PU	72	40404631	TAPPO PER CORPO VENTURI
38	52113403	VITE 8 x 16	73	40404632	SPINA AD R Ø3 PER TAPPO VENTURI
			74	40404633	STROZZATURA INTERNA VENTURI ML
			75	52131345	VITE AUTOFILETT. INOX 3.9x13

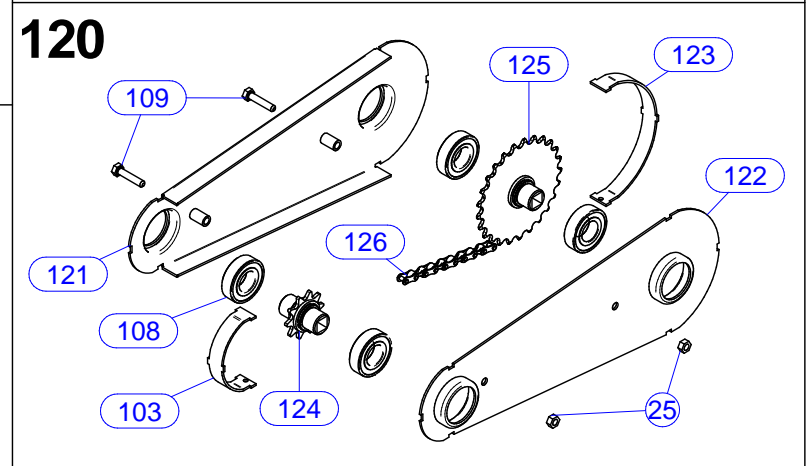
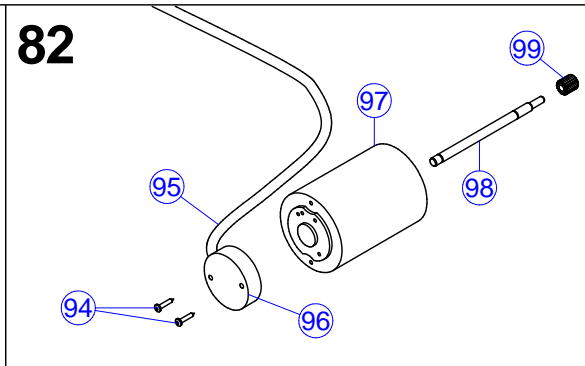
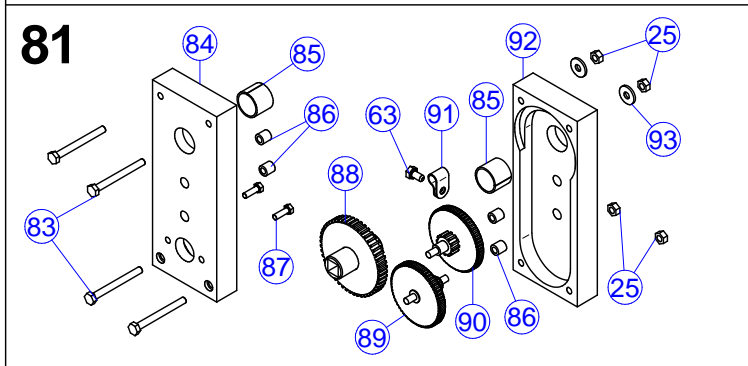
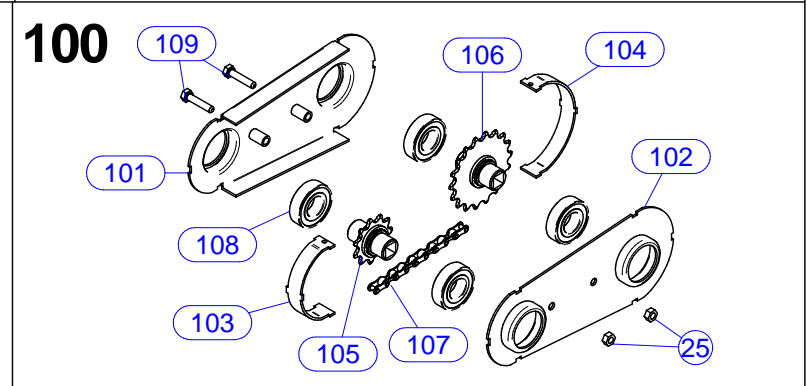
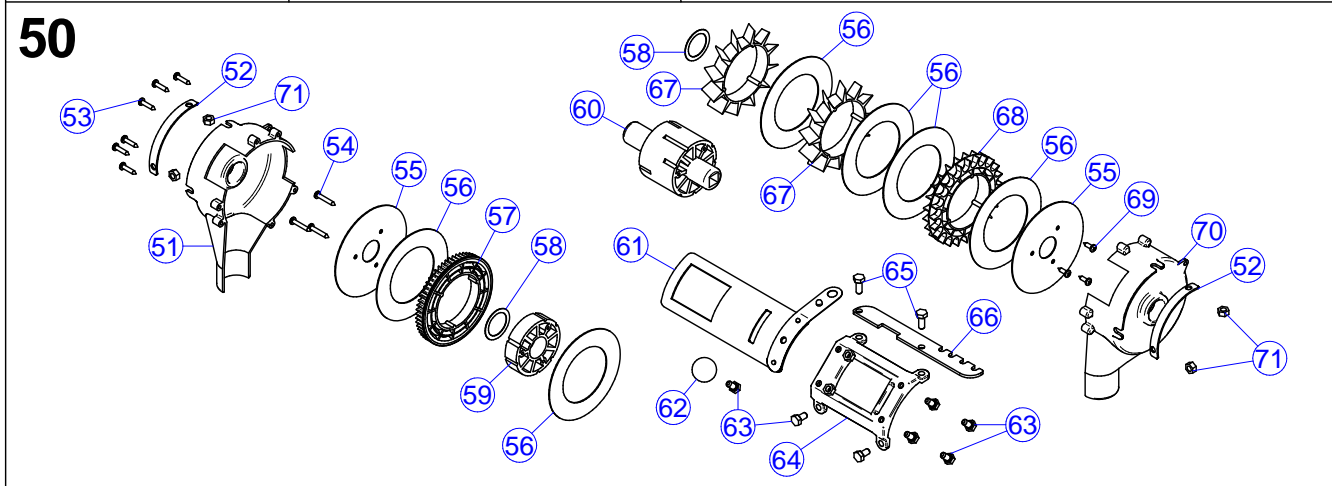
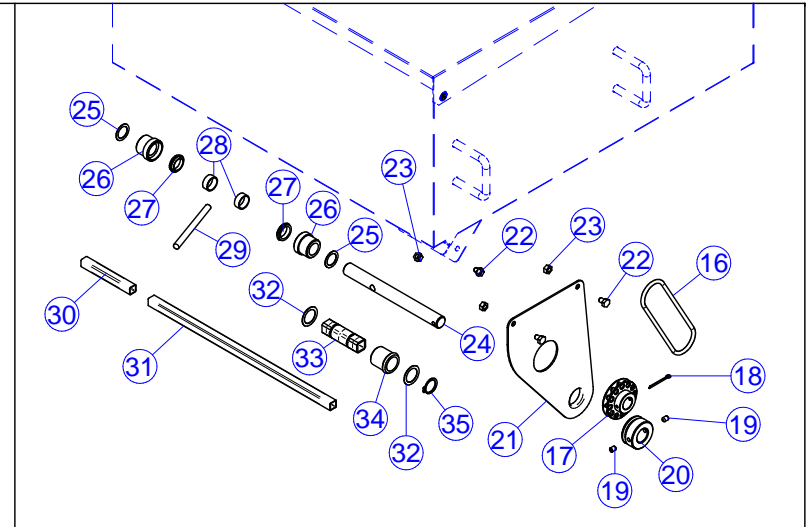
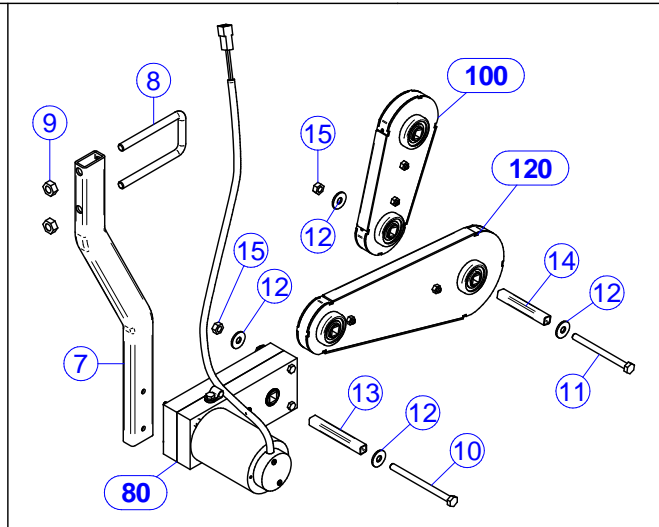
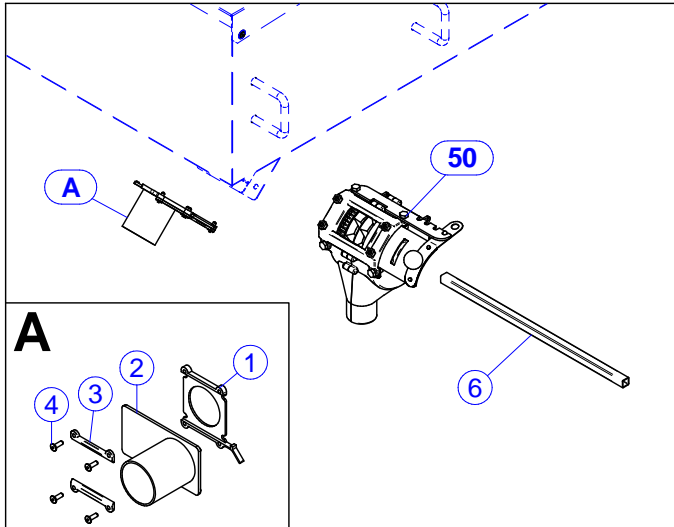

Nr	Codice	Descrizione	Nr	Codice	Descrizione
1	54204095	GUIDA BOCCA SCARICO Ø50	59	54204606	SETTORE L.16 PORTARULLO DISTRIBUTORE VARIOVOLUMEX
2	54204094	BOCCA SCARICO Ø50	60	54204605	PORTARULLO Ø63 L.48 DISTRIBUTORE VARIOVOLUMEX
3	54204093	FERMO GUIDA BOCCA SCARICO	61	30405659	ASS. MOLLA FERMO REG. APERTURA DISTRIBUTORE "ML"
4	52511414	RIVETTO A STRAPPO 3,8 X 14	62	52100027	POMELLO BAKELITE 1008/B M6
6	N.C.	ALBERO INOX 12x12 L.340	63	52115302	VITE TE M6 x 12 A2
7	40494624	TUBO 40x20x3 SUPPORTO MOTORE Ø77 ML	64	54204610	SUPPORTO REGOLAZIONE DISTRIBUTORE VARIOVOLUMEX
8	52182529	CAVALOTTO M10 FIL.30 Q51 L.110	65	52115303	VITE TE M 6 X 16 A2 5739
9	52212500	DADO M10 ZNG 5588	66	40485661	LAMA POSIZIONAMENTO REG. APERTURA DISTRIBUTORE "ML"
10	52114422	VITE TE 8X110 ZNG 5737	67	54204615	SEZIONE RULLO TRASPORTATORE DI62 DE100 L.16
11	52114420	VITE TE 8x100 ZNG 5737	68	54405610	SETTORE RULLO H.16 31CMQ
12	52324024	RONDELLA GREMBIULINA D8x24 ZNG 6593	69	52131344	VITE AF TCB+ 3,9 x 9,5 A2
13	N.C.	TUBO QUADRO INOX 12x12x1 L.95	70	54204602	CORPO DX DISTRIBUTORE VARIOVOLUMEX
14	41005545	TUBO QUADRO INOX 12x12x1 L.87	71	52213300	DADO M6 A2 5588
15	52212400	DADO M8 ZNG 5588	80	20204068	ASS. MOTORIDUTTORE SPANDI 40g/min Ø77
16	40405058	CINGHIA POLYCORD Ø5x320	81	20204069	RIDUTTORE 100/1 PER MOTORE Ø.77
17	40405057	PULEGGIA Ø55 AGITATORE DISTRIBUTORE MSD	82	20204107	ASS. MOTORE ELETRICO D.77 12v 6000 GIRI/MIN.
18	52432330	COPIGLIA D.3x30 ZNB	83	52114312	VITE TE 6x60 ZNG 5737
19	52141508	VITE STEI E.C. 6X8 ZNB 5929	84	40204028	GUSCIO RID. 100/1 PER MOT. Ø77
20	40404616	PULEGGIA Ø40 MOVIMENTO DISTRIBUTORE ML	85	51320001	BOCCOLA KU DI22 DE25 L20
21	40494619	SUPPORTO PULEGGE DISTRIBUTORE ML	86	51310001	BRONZINA DE10 DI6 L10
22	52113300	VITE TE 6x8 ZNG 5739	87	52113203	VITE TE 5x 16 ZNB 5739
23	52212300	DADO M6 ZNG 5588	88	30204005	ASS. MOZZO+INGRAN. RID. SPANDI
24	40484614	PERNO Ø17 AGITATORE DISTRIBUTORE "ML"	89	40204018	INGRANAGGIO COM. Z12-M1,0 Z60-M1,0 CEMENTATO
25	40202139	RONDELLA RASAM. 24.0x17.25x0.5	90	40204019	INGRANAGGIO COM. Z12-M1,5 Z60-M1,0 CEMENTATO
26	40405055	BOCCOLA DE30 DI17.4 PERNO AGITATORE DISTRIBUTORE MSD	91	59410011	FERMACAVO PER CAVO D9 VITE D6
27	56290007	GUARNIZIONE GACO DIM 18	92	40204030	GUSCIO FRONTALE RIDUTTORE 100/1
28	40484613	TUBO DIST. INTERNO SERB. ML	93	52323018	RONDELLA GREMBIULINA D6x18 ZNG 6593
29	40404612	CORDA POLYCORD Ø8 L.90	94	52131236	VITE AF TCB+ 3,5x19 ZNB 6954
30	41005545	TUBO QUADRO INOX 12x12x1 L.90	95	20204101	CAVO MOTORE D77 2X2, 5 B/M 5M
31	N.C.	ALBERO INOX 12x12 L.340	96	40204090	COPERCHIO MOTORE Ø 77
32	40205026	RONDELLA RASAM. 28,0x20,25x0,5	97	59820008	MOTORE EL. D77 12V 6000 g/min
33	40303096	TUBO MOZZO CORONA D20 L.65 CON SEEGER	98	40204094	PERNO ALBERO MOTORIDUTTORE D.77
34	54302001	BOCCOLA AUTOLUBR. DE27 DI20 L.28 CON TESTA	99	40204016	ING. Z12 M1 FORO Ø 6
35	52411020	SEEGER E 20 UNI 7435	100	20403611	MONT. CARTER TRASM. L.142,4 CUSCINETTO D.42 (Z11-Z18)
50	20405660	MONT. DISTRIBUTORE "ML" 4 REGOLAZIONI	101	30493008	ASS. CARTER ESTERNO TRASM. L.142,4 CUSCINETTO D.42
51	54204601	CORPO SX DISTRIBUTORE VARIOVOLUMEX	102	40493028	CARTER INTERNO TRASM. L.142,4 CUSCINETTO D.42
52	40204683	SCONTRO INFERIORE PARETE DISTRIBUTORE "VV"	103	40283285	MEZZO TONDO CARTER TRASMISSIONE Ø70
53	52131346	VITE AF TCB+ 3.9X19 A2 6954	104	40283287	MEZZO TONDO CARTER TRASMISSIONE Ø90
54	52131348	VITE AF TCB+ 3.9X25 A2 6954	105	30503111	ASS. CORONA Z 11 1/2" x1/8" MOZZO PLASTICA
55	40204670	RONDELLA INOX DE102 DI24 SP.1 3 FORI D4	106	30503118	ASS. CORONA Z 18 1/2" x1/8" MOZZO PLASTICA
56	40405665	RONDELLA DE102 DI63 SP.1	107	41100821	ANELLO CAT. RULLI 1/2x1/8 RIBATTUTO+FALSA 37 PASSI L.470
57	54405605	SETTORE RULLO H.11 6,5CMQ	108	51160044	CUSCINETTO 6004 2RS 20x42x12
58	40204040	RONDELLA RASAM. 34.5x26.0x0.5	109	52113306	VITE TE 6x30 ZNG 5739
			120	20203093	MONT. CARTER TRASM. L.268 CUSCINETTO D.42 (Z10-Z25)
			121	30293114	ASS. CARTER ESTERNO TRASM. L.268 CUSCINETTO D.42
			122	40293021	CARTER INTERNO TRASM. L.268 CUSCINETTO D.42
			123	40283290	MEZZO TONDO CARTER TRASMISSIONE Ø120
			124	30503110	ASS. CORONA Z 10 1/2" x1/8" MOZZO PLASTICA
			125	30503125	ASS. CORONA Z 25 1/2" x1/8" MOZZO PLASTICA
			126	41100132	ANELLO CAT. RULLI 1/2x1/8 RIBATTUTO 60 PASSI L.762

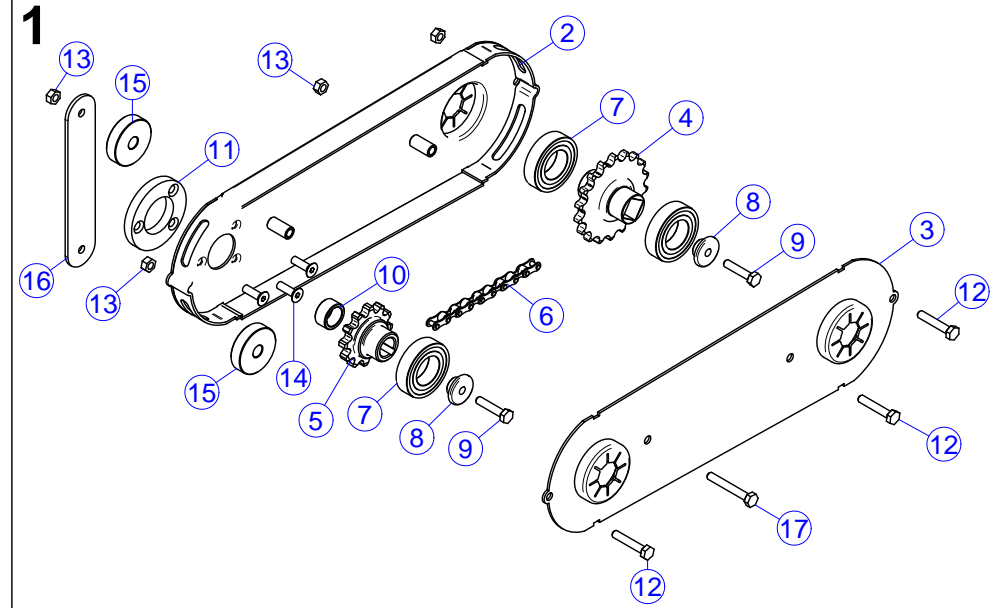
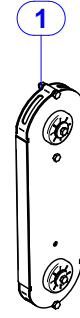
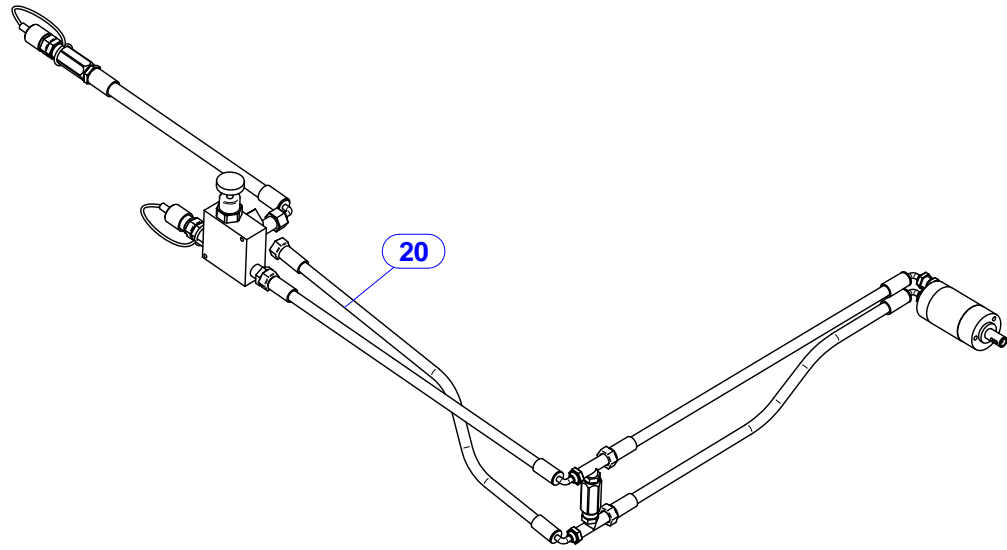

20

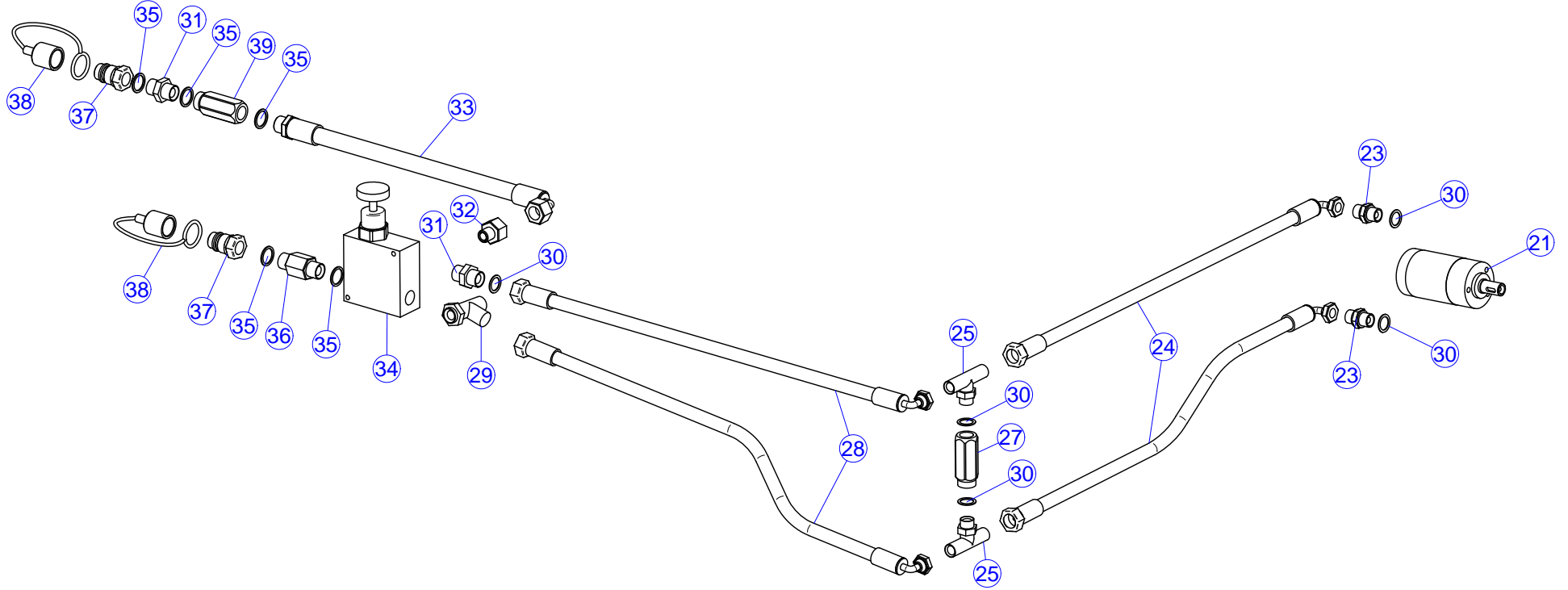

Nr	Codice	Descrizione	Nr	Codice	Descrizione
1	20403631	MONT. RINVIO TRASMISSIONE IDRAULICA L.268	32	N.C.	RACC. RIDUZ. F 1/2" GIREVOLE / M 3/8"
2	30493631	ASS. CARTER ESTERNO L 266,7 CUSCINETTO D. 47 PER MOTORE IDR.	33	30201275	TUBO IDR. R7 1/2" L. 400 M.1/2" DIR+F. 1/2" 90°
3	40293459	CARTER INTERNO TRASM. L.266,7 CUSCINETTO D.47	34	56201004	VALVOLA DI MASSIMA 1/2" 0-50 bar
4	30503218	ASS. CORONA Z18 1/2x5/16" MOZZO PLASTICA	35	56144015	RONDELLA DI TENUTA RAME 1/2" G.
5	40483637	INGRANAGGIO 1/2"x 5/6" Z 12 TRASM. IDRAULICA	36	N.C.	ADATTATORE M-M- 1/2"G L.35mm.
6	41103831	ANELLO CAT. RULLI 1/2x5/16 RIBAT+FALSA 57 PASSI L.724	37	56191001	INNESTO RAPIDO MASCHIO 1/2" G.
7	51160054	CUSCINETTO 6005 2RS 25x47x12	38	56151075	TAPPO IN GOMMA PER INNESTO; RAPIDO MASCHIO 1/2"
8	40483636	BOCCOLA SCL. Øe 25 Øi 6,5 L.15 SCA 7,5 Ø 15	39	56201015	VALVOLA UNIDIREZ. 1/2" 3 BAR
9	52113306	VITE TE 6X30 ZN 5739	40	40383101	PIASTRA ATTACCO MOTORE IDR.
10	40483643	BOCCOLA CIL DE.22 DI.16.3 L.11			
11	40483629	RONDELLA DE.60 DI 25 SP.8 3 FORI Ø6,5			
12	52113307	VITE TE 6X35 ZN 5739			
13	52212300	DADO M6 ZN 5588			
14	52153458	VITE TSP E.I. 6X20 ZN 7991			
15	40301134	RONDELLA PISTONE RIP. IDRAULICO			
16	40483638	LAMIERA ANTIROTAZIONE TRASM. IDRAULICA			
17	52113309	VITE TE 6X45 ZN 5739			
20	20403630	MONT. MOT.IDR. + REG. PRESS. E TUBI PER TRASMISSIONE "MLP"			
21	56201006	MOTORE IDRAULICO BGM40C16			
23	56111015	NIPPLE 3/8" GAS			
24	30201273	TUBO IDR. R7 3/8" L. 4000 F.1/2" DIR+F. 3/8" 90°			
25	N.C.	ADATTATORE "T" MASCHIO CIL./MASCHIO CIL./MASCHIO ORIENT. 3/8" GAS			
27	N.C.	VALVOLA UNIDIREZ. 3/8" 3 BAR			
28	30201273	TUBO IDR. R7 3/8" L. 4000 F.1/2" DIR+F. 3/8" 90°			
29	N.C.	ADATTATORE "T" MASCHIO CIL./MASCHIO CIL./MASCHIO ORIENT. 1/2" GAS			
30	56144012	RONDELLA DI TENUTA RAME 3/8"			
31	56111020	NIPPLE 1/2" GAS			



MaternMacc

Maternmacc S.p.A.

Via Gemona, 18

33078 San Vito al Tagliamento (PN) ITALIA
telefono 0434/85267 telefax 0434/85517
www.maternmacc.it e-mail info@maternmacc.it