

www.falc.eu
e-mail: info@falc.eu



via Proventa n.41 – 48018 Faenza (Ra) - ITALY -
☎ +39 0546 29050
Fax +39 0546 663986

Catalogo Ricambi / Spare Parts Book

Modello / Model:

Erpice Rotante / Power Harrow MAGNUM 3500 - 4000 - 4500 - 5000

Matricola / Serial number:

.....

LATO DESTRO
RIGHT SIDE
CÔTÉ DROITE
RECHTS

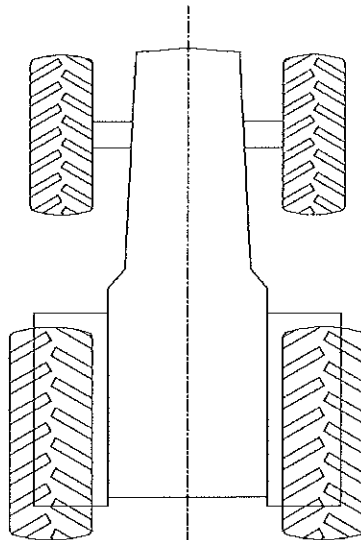

LATO SINISTRO
LEFT SIDE
CÔTÉ GAUCHE
LINKS



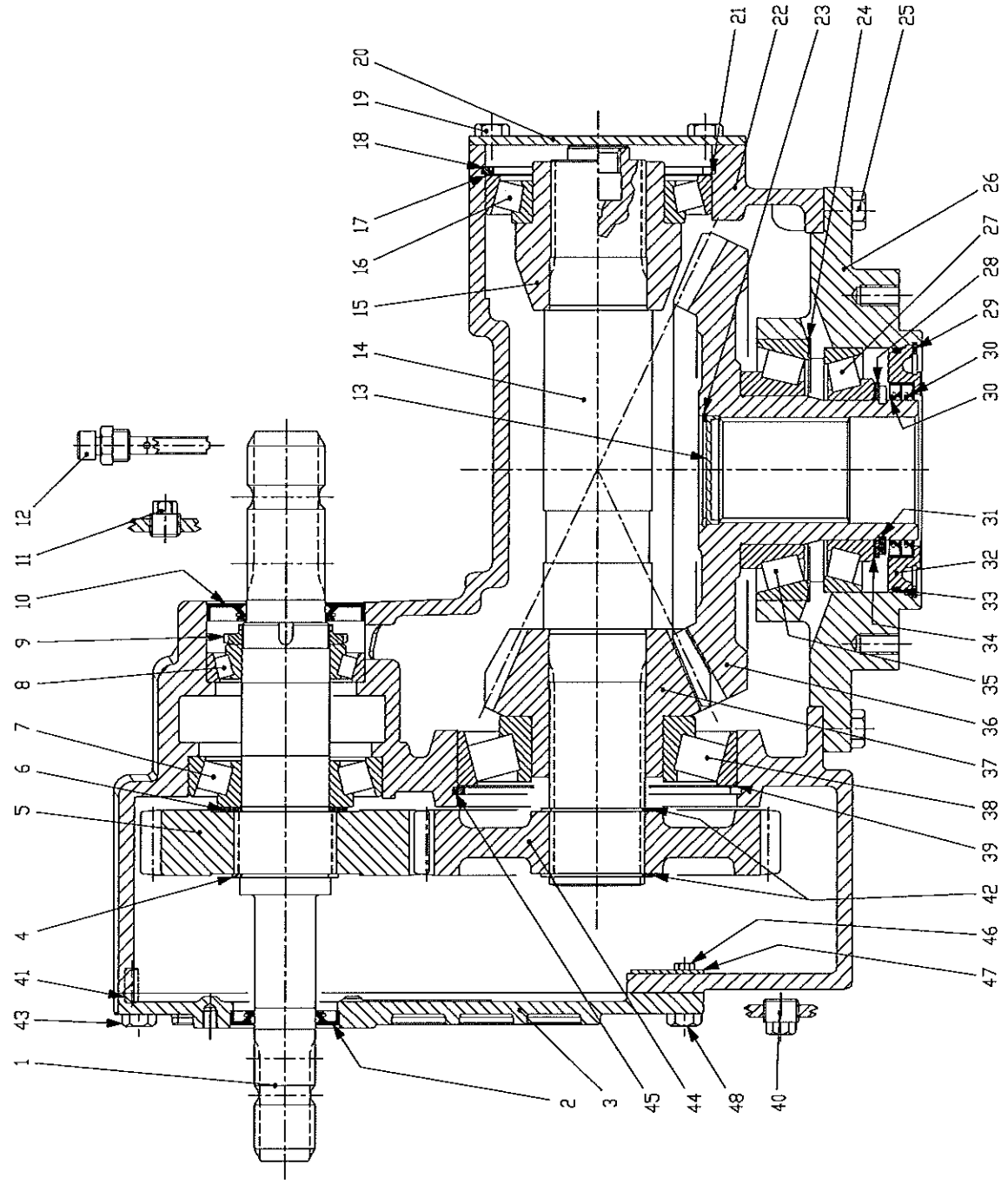

TAV. 640

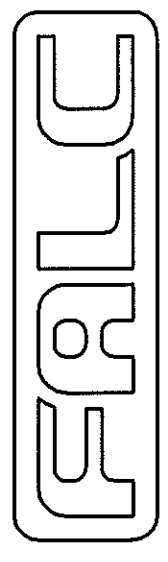

MAGNUM SPECIAL
RIDUTTORE MV 826A

Falc	Tavola Ricambi	Riduttore MV 826A
pag.1	n.640 – 03/2005	Magnum Special

Pos.	Codice	Descrizione
	90.1.034	Riduttore MV 826A - Cambio a Sostituzione Manuale per Magnum Specia 3000 - 4000 - 5000 (Pignone Posteriore) cod.9.826.003.00
	90.1.032	Riduttore MV 826A - Cambio a Sostituzione Manuale per Magnum Special 2500 - 3500 - 4500 (Pignone Anteriore) cod.9.826.002.00
1	0.826.2001.00	Albero passante 1 3/4 - 1 3/8
2	8.7.1.00969	Anello tenuta labbro parapolvere 35x62x8
3	0.826.1301.00	Coperchio posteriore
4	05.0.037	Seeger per albero Ø52 - UNI 7435
5	0.826.5005.00	Ingranaggio cilindrico z=30 (m=5 - r=1.30)
6	0.712.7525.00	Spessore registro 70.3x50.3x2.5
7	06.1.021	Cuscinetti rulli conici 30310
8	06.1.030	Cuscinetti rulli conici 30210
9	0.781.7102.00	Dado di registrazione M50x1.5
10	8.7.3.01059	Anello tenuta labbro parapolvere baud3sl 45x90x10
11	8.6.5.00006	Tappo conico con esagono esterno 3/8
12	0.826.7103.00	Tappo sfiato 1/2 conico
13	8.7.0.01359	Cappello di chiusura 62x7
14	0.826.3000.00	Albero intermedio a.p.
15	0.826.7100.00	Boccola porta cuscinetto
16	06.1.043	Cuscinetto rulli conici 30215
17	0.733.7500.00	Spessore registro 129.5x115
18	05.1.006	Seeger per fori Ø130 - UNI 7437
19	8.1.1.01719	Vite TE M10 L=22 - UNI 5739 - Zincata
20	1.824.1300.00	Coperchio tranciato
21	0.826.7500.00	Spessore Registro 115x129.7x0.35
22	0.826.0301.00	Scatola
23	05.1.001	Seeger per fori Ø62 - UNI 7437
24	0.309.7500.00	Spessore registro 135.5x149.5
25	01.0.223	Vite TE M12 L=40 - Cl. 10.9 - UNI 5739
26	0.826.1701.00	Flangia di uscita tonda
27	06.1.045	Cuscinetto rulli conici 30216
28	0.702.7520.00	Spessore registro 80.3x89.7x2
29	8.5.3.01381	Anello di sballamento per alloggio sb143
30	8.7.1.02084	Anello tenuta labbro parapolvere 80x100x7/8
31	05.0.047	Seeger per albero H=4 Ø80
32	0.733.1317.00	Coperchio per paraolio
33	8.7.6.01847	OR 132.94x3.53
34	0.702.7500.00	Spessore registro 80.3x89.7
35	8.0.9.02986	Cuscinetto rulli conici 32217
36	0.826.6000.00	Corona conica z=40 (m=6.8)

Falc	Tavola Ricambi	Riduttore MV 826A
pag.2	n.640 – 03/2005	Magnum Special

Pos.	Codice	Descrizione
37	0.826.5000.00	Pignone conico z=19 (m=6.8)
38	9110.571.001	Cuscinetto rulli conici 30315
39	9480.260.004	Spessori itt 140,3x159,6x0,4
39	9480.260.002	Spessori itt 140,3x159,6x0,2
39	9480.260.003	Spessori itt 140,3x159,6x0,3
40	8.6.5.00203	Tappo con esagono esterno 1/2
41	8.4.4.00342	Spina cilindrica collegamento 8x20 - UNI 1707
42	05.0.027	Seeger per alberi Ø55 - UNI 7435
43	01.0.155	Vite TE M10 L=30 - UNI 5739
44	0.826.5006.00	Ingranaggio cilindrico z=39 (m5 - r=1.30)
45	05.1.023	Seeger per foro Ø160 - UNI 7437
46	8.1.1.00240	Vite TE M6 L=14 - UNI 5739
47	0.826.7102.00	Lamierino
48	01.0.152	Vite TE M10 L=20 - UNI 5739

FALC

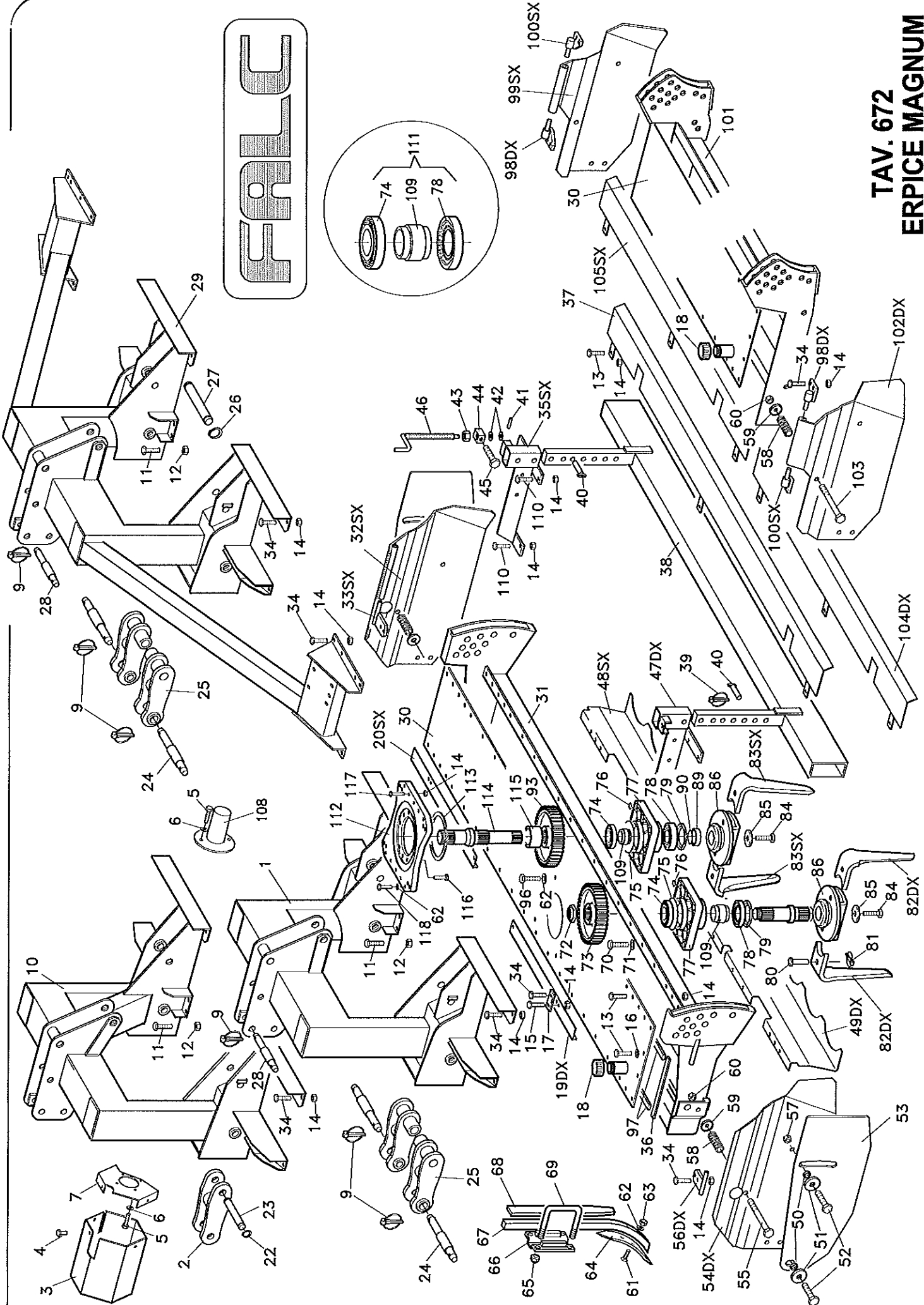
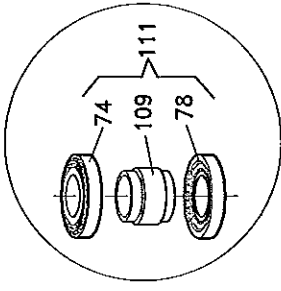

TAV. 672 ERPICE MAGNUM

Falc	Tavola Ricambi	Erpice Magnum
pag.1	n. 672 11/2012	Con Coltelli Rapidi

	Codice	Descrizione
1	54.00.41	Attacco a 3 punti 3500 / 2a-3a categoria
		Attacco a 3 punti 3500 / 3a categoria
2	65.00.16	Braccio 3° punto inferiore 3000
3	54.10.09	Protezione pto esagonale
4	01.0.121	Vite TE M 8 L=16 tf UNI 5739 zincata
5	01.0.101	Vite TE M 8 L=16 tf UNI 5739
6	04.1.231	Rosetta UNI 6593 cat.C d 8 (9x24x2)
7	54.10.12	Supporto protezione pto
9	05.3.402	Spina a scatto d 10 L=58 art.104
10	54.00.40	Attacco a 3 punti 3000
11	01.1.151	Vite TE M14x1,5 L=30 tf UNI 5740
12	02.5.003	Dado metalbloc M14x1,5 h=12
13	01.1.053	Vite TE M10x1,25 L=35 tf UNI 5740
14	02.5.001	Dado metalbloc M10x1,25 h=9
15	01.1.051	Vite TE M10x1,25 L=25 tf UNI 5740
16	04.0.003	Grower serie pesante d 10
17	51.80.12	Piatto sostegno protezione antinfortunistica anteriore
18	09.2.036	Tappo olio TCO 500
19	51.80.13	Protezione anteriore dx 3000
	54.60.40	Protezione anteriore dx 3500
	54.60.38	Protezione anteriore dx 4000
	54.60.51	Protezione anteriore dx 4500
	54.60.62	Protezione anteriore dx 5000
20	51.80.14	Protezione anteriore sx 3000
	54.60.41	Protezione anteriore sx 3500
	54.60.39	Protezione anteriore sx 4000
	54.60.52	Protezione anteriore sx 4500
	54.60.63	Protezione anteriore sx 5000
22	05.0.005	Seeger per esterni d 28 s=1,5 UNI 7435
23	25.06.13	Perno inferiore 3000
24	25.05.55	Spina inferiore 2a-3a categoria
	74.10.19	Spina inferiore 3a categoria
25	25.05.40	Braccio inferiore 2a-3a categoria
	72.50.20	Braccio inferiore 3a categoria
26	05.0.010	Seeger per esterni d 36 s=1,75 UNI 7435
27	25.05.43	Perno inferiore 3500-4000-4500-5000
28	25.05.54	Spina superiore 2a-3a categoria
	74.10.20	Spina superiore 3a categoria
29	54.00.43	Attacco a 3 punti 4000 / 2a-3a categoria
		Attacco a 3 punti 4000 / 3a categoria
	54.00.44	Attacco a 3 punti 4500 / 2a-3a categoria
		Attacco a 3 punti 4500 / 3a categoria
	54.00.46	Attacco a 3 punti 5000 / 2a-3a categoria
		Attacco a 3 punti 5000 / 3a categoria
30	54.20.36	Complessivo coperchio 3000
	54.20.65	Complessivo coperchio 3500
	54.20.35	Complessivo coperchio 4000
	54.00.65	Complessivo coperchio 4500
	54.00.66	Complessivo coperchio 5000
31	54.20.82	Complessivo corpo telaio 3500
	54.20.83	Complessivo corpo telaio 4000
	54.00.63	Complessivo corpo telaio 4500
	54.00.64	Complessivo corpo telaio 5000

	Codice	Descrizione
32	53.80.46	Fiancata ribaltabile sx 35-40-45-50
33	51.70.11	Cerniera fiancata ribaltabile sx 35-40-45-50
34	01.1.054	Vite TE M10x1,25 L=40 pf UNI 5738
35	53.80.21	Supporto barra sx
36	53.00.54	Guarnizione adesiva laterale L=375
37	54.60.26	Protezione posteriore 3000
	54.60.28	Protezione posteriore 3500
38	54.70.07	Barra posteriore 3000
	53.80.32	Barra posteriore 3500
	53.80.33	Barra posteriore 4000
	54.70.13	Barra posteriore 4500
	54.00.49	Barra posteriore 5000
39	05.3.401	Spina a scatto d 5 L=46 art.99
40	53.80.43	Spina regolazione barra posteriore
41	05.2.108	Spina elastica tipo pesante d 6 L=30 UNI 6873
42	04.1.211	Rosetta UNI 6592 cat.A d 14 (15x27x2,5) zincata
43	02.0.702	Dado esagonale basso M22 h=10 UNI 5589
44	53.80.06	Supporto filettato per vite di registro barra
45	01.1.219	Vite TE M16x1,5 L=60 pf UNI 5738 zincata
46	54.70.11	Vite di registro barra
47	53.80.20	Supporto barra dx
48	54.60.10	Protezione anteriore sx parasassi 3000
	54.60.30	Protezione anteriore sx parasassi 3500
	54.60.32	Protezione anteriore sx parasassi 4000
	54.60.74	Protezione anteriore sx parasassi 4500
	54.60.76	Protezione anteriore sx parasassi 5000
49	54.60.11	Protezione anteriore dx parasassi 3000
	54.60.29	Protezione anteriore dx parasassi 3500
	54.60.31	Protezione anteriore dx parasassi 4000
	54.60.73	Protezione anteriore dx parasassi 4500
	54.60.75	Protezione anteriore dx parasassi 5000
50	51.80.57	Distanziale protezione laterale
51	04.1.227	Rosetta UNI 6593 cat.C d 16 (18x48x4) zincata
52	01.0.323	Vite TE M16 L=35 tf UNI 5739 zincata
53	51.80.11	Protezione antinfortunistica laterale
54	53.80.45	Fiancata ribaltabile dx 35-40-45-50
55	01.0.331	Vite TE M16 L=190 pf UNI 5737 zincata
56	51.70.10	Cerniera fiancata ribaltabile dx 35-40-45-50
57	02.4.005	Dado metalbloc M16 h=14
58	51.50.12	Molla per fiancata
59	20.80.91	Rondella per molla fiancata
60	02.2.005	Dado autobloccante M16 h=18 UNI 7473
61	01.5.401	Vite TPSQST M12 L=60 UNI 6104
62	04.0.004	Grower serie pesante d 12
63	02.0.404	Dado esagonale normale M12 h=10 UNI 5588

Falc	Tavola Ricambi	Erpice Magnum
pag.2	n. 672 11/2012	Con Coltelli Rapidi

	Codice	Descrizione
64	24.40.40	Vomerino
65	02.2.006	Dado autobloccante M18 h=21 UNI 7473
66	52.90.02	Staffa per dente
67	51.90.00	Braccio dritto
68	51.90.03	Rinforzo posteriore dente
69	52.90.01	Cavallotto per tubo 120x80 M18
70	01.0.266	Vite TE M14 L=40 tf UNI 5739 Eslok
71	04.1.601	Rosetta elastica conica serie larga 15x32x4 UNI 8837
72	70.01.04	Ghiera da acciaccare M50x1,5 h=18
73	54.20.42	Ingranaggio cilindrico laterale
74	06.1.011	Cuscinetto a rulli conici 32211 (55x100x26,75)
75	07.1.027	Guarnizione OR 3500
76	07.1.002	Guarnizione OR 121
77	54.20.08	Supporto rotore
78	06.1.002	Cuscinetto a rulli conici 30211 (55x100x22,75)
79	07.0.020	Paraolio 70x100x10 con parapolvere
80	54.11.08	Perno per coltello rapido
81	05.3.426	Spina a scatto 5x21
82	54.11.06	Coltello rapido dx (rotazione oraria)
83	54.11.07	Coltello rapido sx (rotazione antioraria)
84	01.1.204	Vite TE M16x1,5 L=45 tf UNI 5740
85	54.20.13	Rondella per supporto coltelli
86	54.11.09	Supporto per coltello rapido
87	54.20.41	Albero trasmissione laterale
89	54.20.28	Distanziale supporto coltello-cuscinetto
90	07.1.006	Guarnizione OR 3218
93	54.20.43	Ingranaggio cilindrico centrale
96	01.1.107	Vite TE M12x1,25 L=45 pf UNI 5738
97	29.20.47 53.00.55 53.00.56 54.00.47 54.00.48	Guarnizione corpo adesiva 3000 Guarnizione corpo adesiva 3500 Guarnizione corpo adesiva 4000 Guarnizione corpo adesiva 4500 Guarnizione corpo adesiva 5000
98	51.50.21	Cerniera fiancata ribaltabile dx 3000
99	54.70.09	Fiancata ribaltabile sx 3000
100	51.50.22	Cerniera fiancata ribaltabile sx 3000
101	54.20.81	Complessivo corpo telaio 3000
102	54.70.08	Fiancata ribaltabile dx 3000
103	01.0.313	Vite TE M16 L=150 pf UNI 5737 zincata
104	54.60.19 54.60.66 54.60.68	Protezione posteriore dx 4000 Protezione posteriore dx 4500 Protezione posteriore dx 5000
105	54.60.20 54.60.67 54.60.69	Protezione posteriore sx 4000 Protezione posteriore sx 4500 Protezione posteriore sx 5000
108	10.0.503	Coperchietto pto posteriore riduttore

	Codice	Descrizione
109	54.20.89	Distanziale cuscinetti a rulli conici
110	01.1.055	Vite TE M10x1,25 L=45 pf UNI 5738
111	54.20.99	Kit montaggio cuscinetti rulli conici con distanziale ; composto da: N°1 cuscinetto a rulli conici 32211 - pos.74 - codice 06.1.011 N°1 distanziale cuscinetti a rulli conici - pos.109 - codice 54.20.89 N°1 cuscinetto a rulli conici 30211 - pos.78 - codice 06.1.002
112	65.20.08	Flangia per riduttore femmina
113	65.20.09	Guarnizione riduttore
114	54.10.15	Albero trasmissione centrale
115	65.40.23	Distanziale ingranaggio centrale
116	01.1.120	Vite TE M12x1,25 L=30 tf UNI 5740 classe 10.9
117	01.1.060	Vite TE M10x1,25 L=55 pf UNI 5738
118	01.1.116	Vite TE M12x1,25 L=50 pf UNI 5738

RULLO PACKER Ø 550 MAGNUM SMART

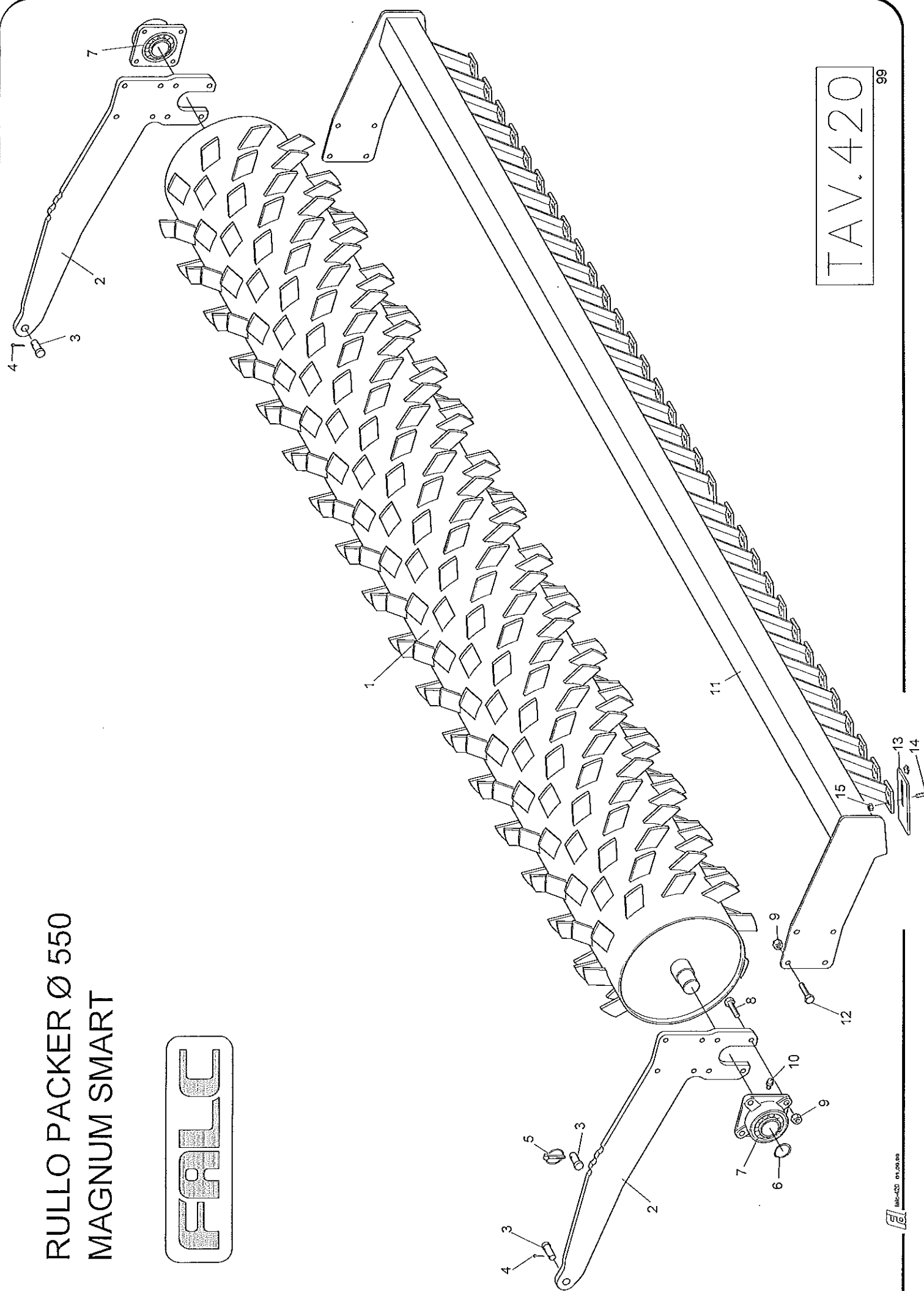
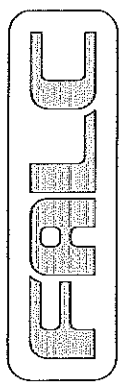

TAV. 420

Falc	Tavola Ricambi	Magnum 3000L-3500-4000-4500-5000 Smart 3000L-3500-4000
pag.1	n. 420 06/1998	Rullo Packer Ø 550

Pos.	Codice	Descrizione
1	54.30.50	Rullo Packer Ø 550 - 3000 Largo
	54.30.51	Rullo Packer Ø 550 - 3500
	54.30.52	Rullo Packer Ø 550 - 4000
	54.30.53	Rullo Packer Ø 550 - 4500
	54.30.54	Rullo Packer Ø 550 - 5000
2	54.90.21	Braccio rullo L=810
3	51.70.29	Perno regolazione rullo
4	05.3.010	Copiglia d 5 L=30 UNI 1336
5	05.3.401	Spina a scatto d 5 art.99
6	05.0.031	Seeger per esterni d 50 s=2 UNI 7435
7	06.4.004	Supporto a flangia quadra UCF 210
8	01.0.257	Vite TE M14 L=55 pf UNI 5737
9	02.4.004	Dado Metalbloc M14 h=12
10	09.2.501	Ingrassatore dritto a spillo M 6
11	54.30.90	Tubo portaraschiatori Packer Ø 550 - 3000 Largo
	54.30.78	Tubo portaraschiatori Packer Ø 550 - 3500
	54.30.79	Tubo portaraschiatori Packer Ø 550 - 4000
	54.30.91	Tubo portaraschiatori Packer Ø 550 - 4500
	54.30.92	Tubo portaraschiatori Packer Ø 550 - 5000
12	01.0.256	Vite TE M14 L=50 pf UNI 5737
13	54.30.01	Raschiatore rullo Packer (piatto 90x3 L=140)
14	01.4.001	Vite TTQST M10 L=25 UNI 5732
15	02.2.002	Dado Autobloccante M10 h=12,3 UNI 7473

FALC

TAV. 754

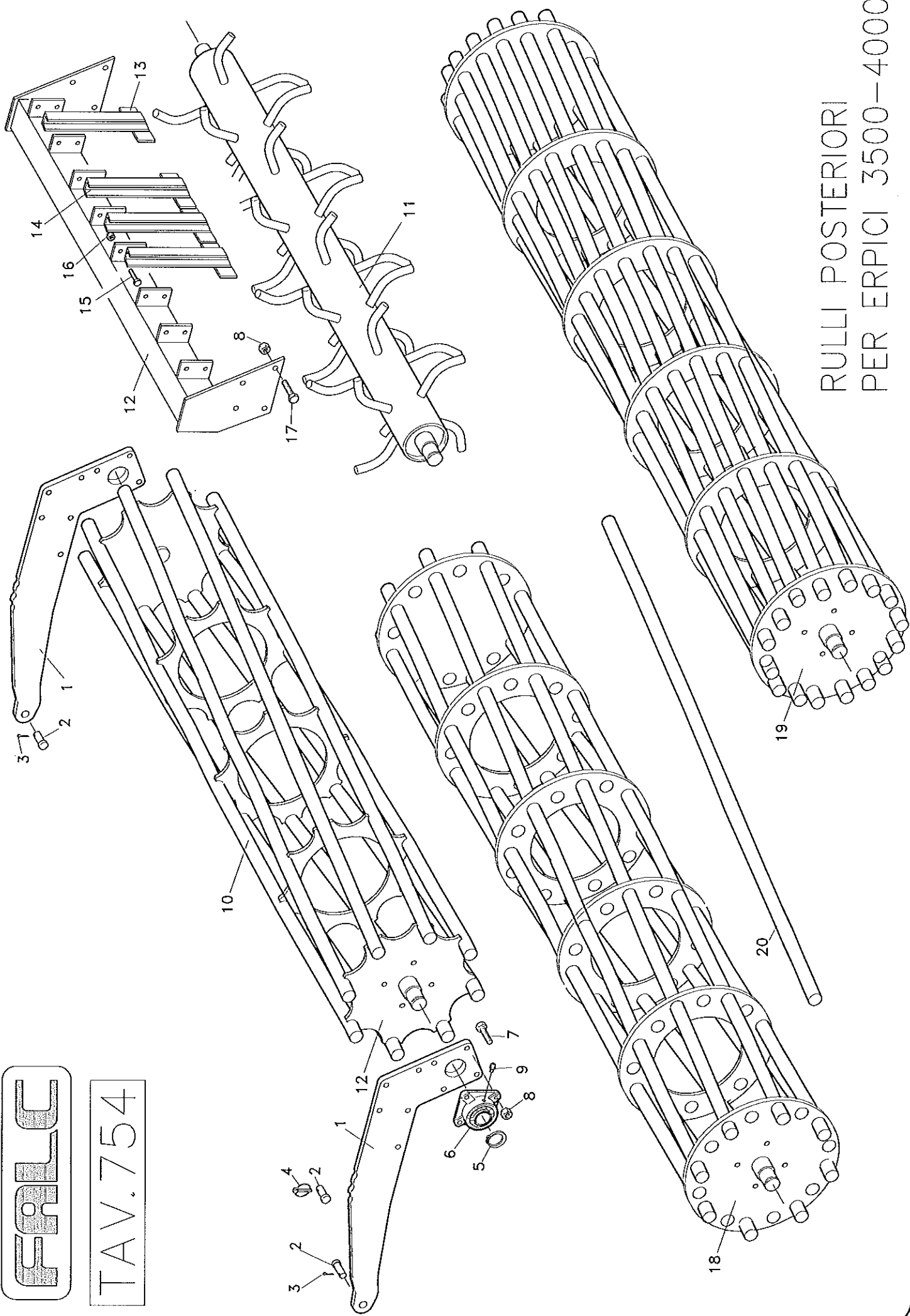

RULLI POSTERIORI
PER ERPICI 3500-4000

Falc	Tavola Ricambi	Rulli Posteriori 1 pezzo
pag.1	n. 754 10/2011	Per Erpici 3500-4000

Pos.	Codice	Descrizione
1	53.80.03	Braccio rullo
2	51.70.29	Perno regolazione rullo
3	05.3.010	Copiglia d 5 L=30 UNI 1336
4	05.3.401	Spina a scatto d 5 L=46 art.99
5	05.0.013	Seeger per esterni d 45 s=1,75 UNI 7435
6	06.4.003	Cuscinetto UCF 209
7	01.0.257	Vite TE M14 L=55 pf UNI 5737
8	02.4.004	Dado metalbloc M14 h=12
9	09.2.501	Ingrassatore dritto a spillo M 6
10	53.80.89	Rullo a gabbia 8 tubi – d=450 per 3500 Rullo a gabbia 8 tubi – d=450 per 4000
11	54.40.48	Rullo a spuntoni (tubo d 139,7) per 3500
12	54.40.67	Complessivo tubo portaraschiatori per rullo a spuntoni 3500
13	54.40.56	Raschiatore esterno largo
14	54.40.51	Raschiatore centrale
15	01.0.155	Vite TE M10 L=30 tf UNI 5739
16	02.2.002	Dado autobloccante M10 h=12.3 UNI 7473
17	01.0.266	Vite TE M14 L=45 pf UNI 5737
18	54.01.79	Rullo a gabbia 8 tubi – d=450 per 3500 (predisposizione per 8 tubi aggiuntivi)
	54.01.77	Rullo a gabbia 8 tubi – d=450 per 4000 (predisposizione per 8 tubi aggiuntivi)
19	54.01.80	Rullo a gabbia 8+8 tubi – d=450 per 3500
	54.01.78	Rullo a gabbia 8+8 tubi – d=450 per 4000
20		Tubo per rullo 54.01.79 – 3500 Tubo per rullo 54.01.77 – 4000

RULLI POSTERIORI PER ERPICI
4000-4500-5000 (in 2 parti)

FALC

TAV. 755

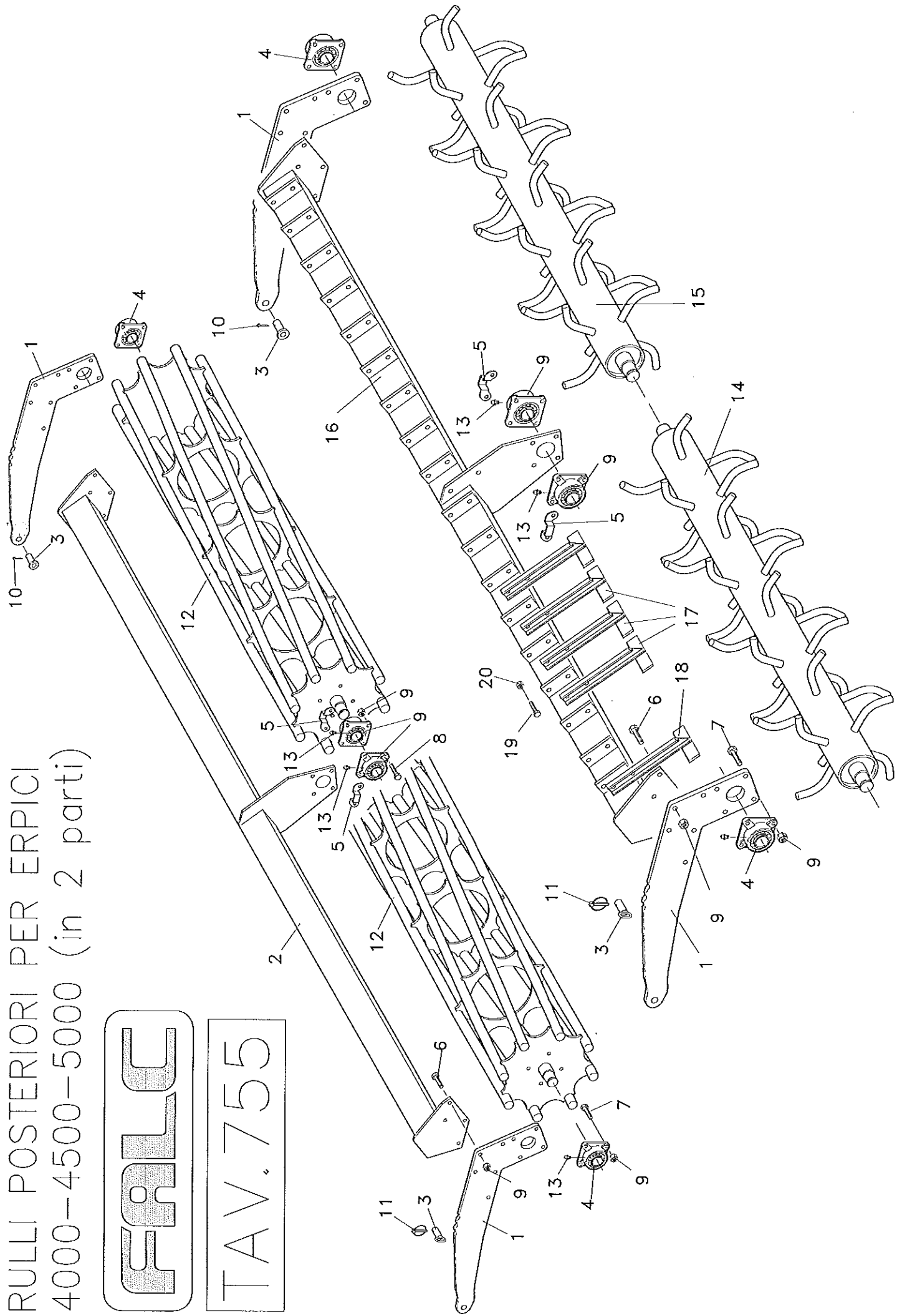

Falc	Tavola Ricambi	Erpici 4000 - 4500 - 5000
pag.1	n. 755 10/2011	Rullo posteriore in 2 pezzi

Pos.	Codice	Descrizione
1	54.40.03	Braccio rullo
2	54.40.27	Complessivo telaio rullo gabbia 4000 in 2 parti Complessivo telaio rullo gabbia 4500 in 2 parti Complessivo telaio rullo gabbia 5000 in 2 parti
3	51.70.29	Perno regolazione rullo senza manovella
4	06.4.003	Cuscinetto UCF 209
5	54.60.35	Protezione ingrassatore cuscinetto UCF 209 rullo
6	01.0.256	Vite TE M14 L=50 pf UNI 5737
7	01.0.257	Vite TE M14 L=55 pf UNI 5737
8	01.0.259	Vite TE M14 L=65 pf UNI 5737
9	02.4.004	Dado metalbloc M14 h=12
10	05.3.010	Copiglia d 5 L=30 UNI 1336
11	05.3.401	Spina a scatto d 5 L=46 art.99
12	53.80.95 53.80.97	Rullo a gabbia 8 tubi – d=450 per 4000 - in 2 parti Rullo a gabbia 8 tubi – d=450 per 4500 - in 2 parti Rullo a gabbia 8 tubi – d=450 per 5000 - in 2 parti
13	09.2.501	Ingrassatore dritto a spillo M 6
14	54.40.75	Rullo a spuntoni (tubo d 139,7) per 4000 dx in 2 parti Rullo a spuntoni (tubo d 139,7) per 4500 dx in 2 parti Rullo a spuntoni (tubo d 139,7) per 5000 dx in 2 parti
15	54.40.91	Rullo a spuntoni (tubo d 139,7) per 4000 sx in 2 parti Rullo a spuntoni (tubo d 139,7) per 4500 sx in 2 parti Rullo a spuntoni (tubo d 139,7) per 5000 sx in 2 parti
16		Complessivo telaio rullo a spuntoni 4000 in 2 parti Complessivo telaio rullo a spuntoni 4500 in 2 parti Complessivo telaio rullo a spuntoni 5000 in 2 parti
17		Raschiatore centrale
18		Raschiatore esterno
19	01.0.155	Vite TE M10 L=30 lf UNI 5739
20	02.2.002	Dado autobloccante M10 h=12,3 UNI 7473

SFASAMENTO COLTELLI

SMART

MAGNUM

AVANZAMENTO
ERPICE

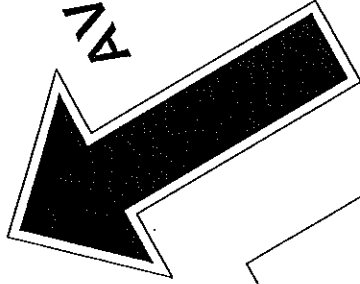

POSIZIONE SCATOLA

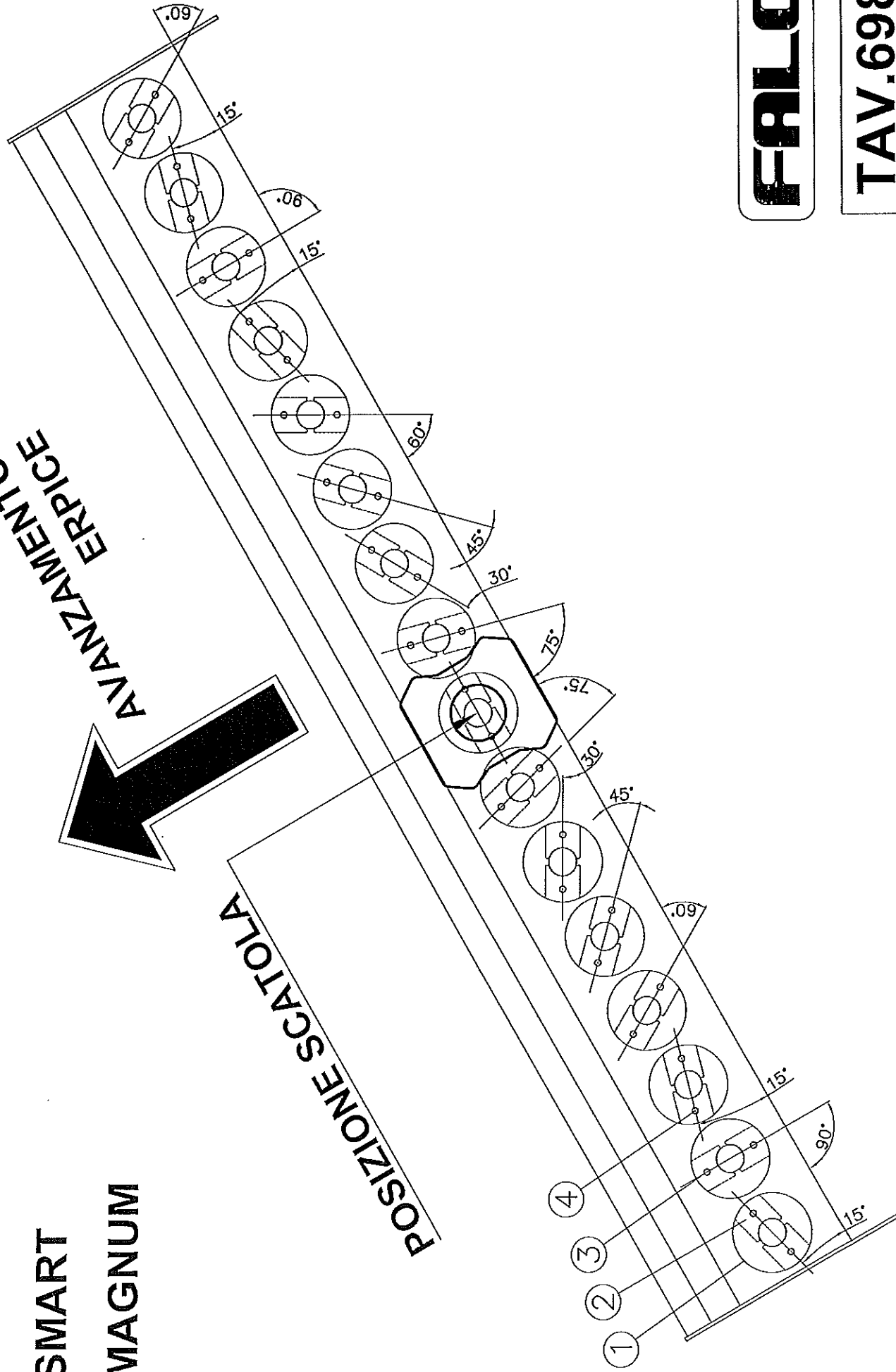

FALC

TAV.698

Falc	Tavola Ricambi	Sfasamento Coltelli
pag.1	n. 698 04/2008	Erpice Smart / Magnum

Pos.	Codice	Descrizione
------	--------	-------------

Pos.	Codice	Descrizione
		SMART
1	65.40.31	Complessivo supporto coltello rapido
2	65.40.29	Coltello rapido dx - s=15 - L=300
	65.40.30	Coltello rapido sx - s=15 - L=300
3	65.40.33	Perno coltello rapido L=62 - ZINCATO
4	05.3.426	Spina a scatto 5x21
		MAGNUM
1	54.11.09	Complessivo supporto coltello rapido
2	54.11.06	Coltello rapido dx - s=18 - L=320
	54.11.07	Coltello rapido sx - s=18 - L=320
3	54.11.08	Perno per coltello rapido L=66 - ZINCATO
4	05.3.426	Spina a scatto 5x21 - speciale Falc